

**NXOPAXOPO WA MATHYELO MA MAVITO MA SWIKOLO SWA LE MIGANGENI
YA KA HOSI MUHLAVA ETZANEEN
(AN ANALYSIS OF NAMING PRACTICES OF SCHOOLS IN THE COMMUNITIES
UNDER CHIEF MUHLAVA IN TZANEEN)**

hi

NOMSA MKHOMBO

Nomboro ya Xichudeni: 11629650

DESITHEXINI

Ya

**DIGIRI YA MASITASI YA VUTSHILA EKA DYONDZO YA XITSONGA
Ehansi ka**

**SENTHARA YA M.E.R MATHIVHA YA TINDZIMI TA AFRIKA, VUTSHILA NA
NDHAVUKO**

XIKOLO XA SAYENSE YA SWA VANHU NI SWA MAHANYELO

EYUNIVHESITI YA VENDA

Thohoyandou, Limpopo, Afrika-Dzonga

Muleteri:

Dok. Hlungwani M.C

Muleterikuloby:

Dok. Chauke M.T

LEMBE: 2018

Xihlambanyo

Mina **Nomsa Mkhombo** ndza hlambanya leswaku ndzavisiso lowu wa **Nxopaxopo wa mathyelo ma mavito ma swikolo swa le migangeni ya ka Hosi Muhlava eTzaneen (An analysis of naming practices of schools in the communities under Chief Muhlava in Tzaneen)** i ntirho wa mina hi xiheri, naswona a wu si tshama wu nyiketiwa eka yunivhesiti yin'wana kumbe eka nhlango wo karhi hi xikongomelo xo endla tidyondzo to karhi. Mahungu hinkwawo lama tirhisiweke ku tsala ndzavisiso lowu ma kombisiwile hi ndlela leyi faneleke eka nongoloko wa tibuku leti tirhisiweke.

.....

Nsayino wa xichudeni

Siku

Declaration

I, **Mkhombo Nomsa**, hereby declare that this research titled **Nxopaxopo wa mathyelo ma mavito ma swikolo swa le migangeni ya ka Hosi Muhlava eTzaneen (An analysis of naming practices of schools in the communities under Chief Muhlava in Tzaneen)** is my own work and has not previously been submitted in any form whatsoever by me to this University or any educational institution for any degree or examination purpose. This is my own work by design and execution, and that all material contained therein has been duly acknowledged by means of references.

.....

Student signature

.....

Date

Ku nyiketa

Ndzi kongomisa disethexini leyi eka vatswari va mina manana Ellah na tatana wa mina
Simon Nkuna loyi a hi siyeke tin'hweti ti nga ri tingani leti hundzeke.

Xikhenso

Ndzi khensa Xikwembu lexi xi nga xona xi nga endla leswaku ndzi fika laha ndzi nga kona.

Muleteri wa mina Dok. M.C Hlungwani n'wina vo hlungwa vukosini. Ndzi ba mandla ndzi vuyelela eka ku ndzi lehisela mbilu na ku ndzi hlohletela ka n'wina eka swiphiso leswi a ndzi hlangana na swona. Hosi a yi mi endle hi tintswalo.

Eka Dok. M.M Ndhlovu loyi a ndzi lulamisela tsalwa ra mina, no ri thayipa, ndzi mi hluvulela xihuku n'wina Ndhlovu yi dhle mithi. Mi tirhile ntirho wa n'wina hi ku hetiseka.

Sesi wa mina Manana A.N. Mathe u vile makwerhu wa xiviri, ndzi khensa tintswalo ta wena to ndzi pfuna hi swo tala swa le vuhosini. Eka tindhuna ta le vuhosini bya ka Nkuna ndzi khensa nseketelo wa n'wina hi ku ndzi pfuna ku tsala tsalwa leri. Ndhuna Dok Silas Shiluvana na ndhuna Dok Benneth Mkhabele na van'wana lava nga hoxa xandla a ndzi hlawuli ndluwa ndzi siya hove ndzi ba mandla ndzi vuyelela.

Nuna wa mina Obby, mina na wena hi vonisana xa vusiku na nhlikanhi. Ndzi khensa nseketelo wa wena. A wu basisa mbilu ndzi ku siya ndzi ya exikolweni hambu leswi a wu nga hanyanga kahle emirini. Ndza khensa Mkhombo o vhukela ebantwini.

Vana va mina Hope, Bongu na Obby tikarhateni mi hlava tibuku, ma swi tiva leswaku mina mana wa n'wina ndzi hisekela dyondzo. Dyondzani mi hundza mina mana wa n'wina.

Munghana wa mina Saina Khosa, ndzi khensa nseketelo wa wena eka hinkwaswo leswi u ndzi endleleke swona. Nseketelo wa wena a wu pimaniseki na nchumu.

Yunivhesiti ya Venda ndzi khensile ku hakeleriwa ntsengo wun'wana wa tidyondzo ta mina.

Khanimamba!

Nkomiso

Xikongomelokulu xa ndzavisiso lowu i ku kambisisa mathyelo ya mavito ya swikolo leswi kumekaka emigangeni ya hosi Muhlava, eka Masipala wa Tzaneen, eka xifundzatsongo xa Mopani, exifundzenikulu xa Limpopo. Xikongomelokulu lexi xi aviwa hi swiphemu swimbirhi leswikulu. Xosungula ku nga ku xopaxopa xivumbeko na nhlamuselo ya mavito ya swikolo swa ka Muhlava leswi thyiweke mavito ya vanhu, hi ku kongomisa eka mavito ya mani na mani na mavito ya vachaviseki. Xavumbirhi i ku lavisisa xivumbeko na nhlamuselo ya mavito ya swikolo swa ka Muhlava leswi thyiweke mavito ya swilo leswi nga riki vanhu swo tanihi milambu, tintshava, magova, tindhawu ni swin'wana ni swin'wana. Ndzavisiso lowu wu tirhisa thiyori yo hlamusela (Descriptivist Theory) leyi tumbuluxeke hi Kripke (1980). Hi ku landza Thiyori leyi vito rin'wana na rin'wana leri nga kona laha emisaveni ri na nhlamuselo yo karhi naswona ri na swivangelo leswi nga endla leswaku ri thyiwa. Ndzavisiso lowu wu endliwa hi ku landzelela xivumbeko xa nkoka. Mahungu lama nga xopaxopiwa eka ndzavisiso lowu ma hlengeletiwile hi ku tirhisa maendlo ya phurayimari, ku nga maendlelo lama kongomisaka eka ku kuma mahungu eka swihlovo swo sungula. Xitirho lexi tirhisiweke ehansi ka endlelo leri hi lexi vuriwaka inthavhiyu kumbe nhlokohliso wa swivutiso lexi endliwaka hi ndlela yo vulavurisana exikarhi ka vanhu vambirhi kumbe exikarhi ka munhu un'we na vanhu vo tala laha ku vutisiwaka swivutiso na ku nyika tinhlamulo hi ku vulavula. Swihlovo swa mina swa ndzavisiso i vavasati na vavanuna va ku huma eka miganga yo hambana ya le ka Hosi Muhlava, eka Masipala wa Tzaneen, ku nga eka Muhlava, eMariveni, eKhujwana na le Petanenge. Ku hlawuriwile vanhu lava nga vutisiwa swivutiso ku suka eka mitlawa ya vanhu leyi landzelaka: vaaki va miganga va nhungu, vaxinuna va mune na vavasati va mune, vadyondzisi va nhungu; vaxinuna va mune na vaxisati va mune, vafundhisi va nhungu; vaxinuna va mune na vaxisati va mune, na tindhuna ta nhungu. Mahungu man'wana lama nga tirhisiwa eka ndzavisiso lowu ma kumeka kusuka eka switsariwa swo tanihi tibuku, tijenali, maphephahungu na swin'wana. Eka ndzavisiso lowu ku tirhisiwile tindlela timbirhi ta ku xopaxopa mahungu, ku nga nxopaxopo wa vundzeni bya tsalwa na nxopaxopo wa nkoka hi ku landza

mikongomelo. Endlelo ro sungula ri tirhisiwa ku longoloxa timhaka ta ndzavisiso lowu hi ku landza mikongomelo yo karhi. Endlelo ra vumbirhi ri vuriwa nxopaxopo wa vundzeni. Eka ndzavisiso lowu, endlelo leri ri tirhisiwile hi ndlela yo va ku xopaxopiwa mathyelo ya vito rin'wana na rin'wana ra lama nga hlengeletwa hi xikongomelo xo kuma tinhlamuselo ta wona na ndlela leyi ma vumbiweke ha yona. Mbuyelo wa ndzavisiso lowu wu kumile leswaku mavito ya swikolo swa ka hosi Muhlava ma thiyiwile hi xikongomelo xa ku xixima vachaviseki na ku tsundzuka mitirho leyinene leyi nga endliwa hi vanhu vo hambanahambana hi xikongomelo xa leswaku rixaka leri ra ha taka ri ta kuma matimu lama.

Marito ya nkoka: *Vito, Miganga ya ka Muhlava, ndhavuko, xikolo, na onomasitiki.*

Abstract

The main aim of this study was to investigate the naming practices of the names of schools that are under the Jurisdiction in the communities of Hosi Muhlava in the Greater-Tzaneen Local Municipality of the Mopani District of the Limpopo Province. The main aim is divided into two major sections. The first deals with an analysis of the structure and meanings of the schools located at Muhlava communities which have been named after people, specifically, names of ordinary people and honorable people. The second is concerned with an analysis of the structure and meanings associated with the schools in the Muhlava communities which bear the names of non-human entities, such as rivers, mountains, and valleys, etc. This study was conducted following the assumptions of Descriptivist Theory, developed by Kripke (1980). In terms of this theory, every existing name on this planet earth has a specific meaning and there are specific causes that triggered the name into existence. This theory is selected because it is related to what this study seeks to investigate. The study is qualitative in design, and it makes use of two methods: one for data collection and the other for data analysis. The data was collected through the primary method, which is concerned with the collection of first-hand information, mainly from the people themselves. This method is applied by means of an interview, where two or more people are involved in the process of asking questions and supplying the information. In this study, the researcher selected a focus group which served as a source of the required information. The focus group comprised of men and women who are residents of the communities under Hosi Muhlava. Eight people from the community were selected: four males and four women; eight teachers, four male and four females; eight pastors, four males and four females; eight headmen, four males and four females. Other data was sought from secondary sources such as books, journal articles, and newspapers. Two methods were employed to analyse the data. The first is content analysis and the second is thematic analysis. Through this method, the data is arranged in terms of themes relevant to the topic. The second method is content analysis. This method is used to analyse the content of the names of the schools under Hosi Muhlava, with the aim of describing the structure and meanings of such names. The study found that the schools were named after the people who had done something

beneficiary to the Muhlava community at large and that this was so done in order to preserve the history attached to such names for future generations.

Key words: *Name, Muhlava communities, culture, school and onomastics*

NONGONOKO WA LESWI NGA ENDZENI

NONGONOKO	TIPHEJI
Xihlambanyo	i
Declaration	ii
Ku nyiketa.....	iii
Xikhenso	iv
Nkomiso	vi
Abstract.....	vii
NDZIMA YA 1	1
MANGHENELOANGARHELO.....	1
1.1 Manghenelo.....	1
1.1 Matimundzhaku ya ndzavisiso.....	1
1.2 Xitatimende xa xiphiqo	2
1.4 Swikongomelo swa ndzavisiso.....	3
1.4.1 Xikongomelokulu xa ndzavisiso	3
1.4.2 Swikongomelotsongo swa ndzavisiso	3
1.4.3 Swivutiso swa ndzavisiso.....	3
1.5. Nsusumeto wa ndzavisiso.....	4
1.6. Nkoka wa ndzavisiso	4
1.7 Ndzilekano wa ndzavisiso	5
1.8 Hayiphotesisi ya ndzavisiso	5
1.9 Tinhlamuselo ta matheme	5
1.10 Maavanyiselo ma tindzima ta ndzavisiso	9
1.11 Nkatsakanyo.....	10
NDZIMA YA 2	12
MBALANGO WA MATSALWA.....	12
2.1 Manghenelo.....	12
2.2 Matsalwa lama vulavulaka hi nkoka wa mavito	12

2.2.1 Snae na Bruckner (2006).....	12
2.2.2 De klerk (1996)	13
2. 3 Matsalwa lama vulavulaka hi mathyelo ya mavito na ndhavuko.....	14
2.3.1 Appiah (2010)	14
2.3.2 Smith, A na Charles, B (2012).....	15
2.4 Matsalwa lama vulavulaka hi mathyelo ma mavito eka tindzimi tin'wana ta Xintima.....	16
2.4.1 Guma (2001)	17
2.4.2 Masindi na Musehane (2012)	18
2.4.3 Ogie (2002).....	18
2.4.4 Katakami (1997)	20
2.4.5 Harrison (2012).....	21
2.5 Matsalwa lama vulavulaka hi mathyelo ya mavito eka Xitsonga	21
2.5.1 Chauke (1992)	21
2.5.2 Chauke (2005)	22
2.5.3 Mabunda (2012)	24
2.5.4 Nkuna (1999)	24
2.5.5 Shikwambana (1999).....	24
2.5.6 Hlungwane (2010).....	27
2.6 Nkatsakanyo.....	27
NDZIMA YA 3	28
MAENDLELO MA NDZAVISISO.....	28
3.1 Manghenelo.....	28
3.2 Dizayini ya ndzavisiso.....	28
3.3 Mahlengeletelo ya mahungu	29
3.3.1 Maendlelo ya phurayimari.....	29
3.3.1.1 Xitirho xa inthavhiyu	30
3.3.1.2 Vanyiki va mahungu	30
3.3.1.3 Ku tiyisisa mbuyelo wa ndzavisiso	32
3.3.2 Maendlelo ma sekondari.....	32

3.4 Maxopaxopelo ya mahungu.....	33
3.4.1 Nxopaxopo wa vundzeni bya tsalwa.....	33
3.4.2 Nxopaxopo wa nkoka hi ku landza mikongomelo.....	33
3.5 Thiyori ya ndzavisiso.....	34
3.6 Matikhomelo eka ndzavisiso.....	34
3.6 Nkatsakanyo.....	36
NDZIMA YA 4	37
LESWI MAVITO LAMA THYIWEKE SWIKOLO SWA KA MUHLAVA MA VULAKA SWONA ...	37
4.1 Manghenelo.....	37
4.2 Tinxaka ta mavito ma swikolo.....	37
4.2.1. Mavito ma vanhu	37
4.2.2 Mavito ma vachaviseki	38
4.2.3 Mavitoxidzi.....	38
4.3 Mavito ma Xitsonga	38
4.4 Mavito ma swikolo swa tisekondari.....	49
4.5 Mavito ma lama nga na tinhlamuselo ta le xikarhi.....	56
4.6 Mavito ya swimilana.....	57
4.7 Mavito yo fambelana na ntumbuluko.....	59
4.8 Mavito yo fambelana na swiendleko.....	62
4.9 Mavito yo fambelana na tinyimpi.....	70
4.10 Mavito ma vachaviseki.....	71
4.11 Mavito ya tindzimitimbe.....	75
4.12 Nkatsakanyo.....	82
NDZIMA YA 5	84
XIVUMBEKO XA MAVITO YA SWIKOLO SWA LE MIGANGENI YA KA HOSI MUHLAVA.....	84
5.1 Manghenelo.....	84
5.2 Nkanelo wa xivumbeko xa mavito ya swikolo	84
5.2.1. Nhlamuselo ya xivumbeko.....	84
5.2.2 Tafula ra Mitlawa ya maviti	85
5.2.3 Mavito lama nga na timofimi to vumbana na timofimi to tshunxeka.....	87

5.2.3.1 Nhlamuselo ya timofimi to vumbana	87
5.2.3.2 Nhlamuselo ya timofimi to tshunxeka	108
5.3 Nkatsakanyo	142
NDZIMA YA 6	143
NGHIMETO	143
6.1 Manghenelo.....	143
6.2 Nkatsakanyo na leswi kumiweke eka ndzavisiso	143
6.3 Swibumabumelo swa mafambiselo ya ku thya swikolo	147
6.4 Leswi nga ha lavisisiwaka mayelana na nhlokomhaka leyi eka nkarhi lowu taka.....	148
Tibuku leti tirhisiweke.....	149
Switandzhaku.....	153
Xitandzhaku xa A: Mikomiso leyi nga tirhisiwa eka swifaniso swa mirhi.....	153
Xitandzhaku xa B: Swivutiso swa inthavhiyu swo lava tinhlamuselo ta mavito ma swikolo	154

NDZIMA YA 1

MANGHENELOANGARHELO

1.1 Manghenelo

Eka ndzima leyi ku andlariwa swiyenge swa khume leswi tirhaka tanihi xiandlalelo xa ndzavisiso lowu, ku nga matimundzhaku ya ndzavisiso, xitatimende xa xiphiso, nsusumeto wa ndzavisiso, nkoka wa ndzavisiso, xikopu xa ndzavisiso, hayiphotesisi, swikongomelo swa ndzavisiso, swivutiso swa ndzavisiso, tinhlamuselo ta matheme ma nkoka eka ndzavisiso, na maavanyiselo ma tindzima.

1.2 Matimundzhaku ya ndzavisiso

Ku thya mavito i mhaka ya nkoka swinene evuton'wini bya vanhu. Ku thya mavito swi katsa ku thya mavito ma tindhawu, ku thya mavito ma vanhu, ku thya mavito ma swikolo, ku thya mavito ma madoroba na ku thya mavito ma swifundza. Mavito ma na nkoka eka vanhu, ma nyanyula nakona ma nyika tinhlamuselo. Hi ntolovelole, munhu un'wana na un'wana u na vito leri a vitaniwaka hi rona leswaku vanhu va ta n'wi hambanyisa na vanhu van'wana (Ntsan'wisi, 1999:57). Ndzavisiso lowu wu xopaxopa ntsena mathyelo ma mavito ma swikolo eka Muhlava. Hlungwane (2010) na yena u endlile ndzavisiso wa mathyelo ya mavito ya miganga ya ka Muhlava laha a kombiseke leswaku mavito ya miganga ya ka Muhlava ya rhwele matimu na ndhavuko wa vanhu lava tshamaka emigangeni yoleyo.

Ku thya mavito i mhaka leyo nyanyula swinene leyi nakona yi hambanaka emisaveni hinkwayo, naswona yi hi byela swo tala hi tiko rero kumbe vanhu va tiko rero. Eka tindhawu hinkwato mavito ma na tinhlamuselo to karhi, kambe hakanyingi tinhlamuselo ta kona ta lahleka kumbe ku tumbela (Suzman, 1994:353). Mavito i xiphemu xa ndhavuko wun'wana na wun'wana nakona mavito ma na nkoka swinene eka vanhu va ndhawu yoleyo na vanhu lava thyeke mavito molamo. Ku thya mavito swi hambana swinene ku ya hi mindhavuko ya vanhu. Eka mindhavuko yin'wana mavito ma na nkoka nakona ma tirhisiwa eka migingiriko ya vukhongereri. Xikombiso, eka Valsrael, mavito mosungula ma MaJuda ma thyiwa ku suka eBibeleni, ngopfungopfu eka Testamente ya khale. (Suzman,

1994:111). Mhaka leyi a yi tano eAfrika, hikuva eAfrika tindhawu na vanhu swi thyiwa mavito ma mikwembu ya vona, leyi ku nga vanhu va khale swinene lava hundzeke va rixaka ro karhi (Mathamangwane & Gardner, 1998:74).

Ku thya mavito swi na nkoka eka vutomi bya vanhu. Mavito ma kombisa ndhavuko wa vanhu vo karhi. Enkarhini wa khale, xikombiso, eka matiko mo fana na Iran, Isirayele, Egipita na Siriya, mavito a ma voniwa ma ri na matimba lamakulu swinene (Mathamangwane & Gardner, 1998:74). Hileswaku, mavito a ma voniwa onge i ku vuya ka vanhu lava loveke khale. Mavito ma vanhu lava loveke a ma tirhisiwa ku thya swilo swo hamabanahambana swo tanihi vanhu, swikolo na tindhawu. Loko swi ta eka mhaka yo thya mavito ma swikolo swa vona, Vatsonga va kuceteriwa hi leswi a swi humelela eka nkarhi lowu xikolo xi nga akiwa hawona. Hileswaku, xikolo xi nga thyiwa vito ra munhu loyi a nga tirha swinene eka timhaka ta tiko kumbe dyondzo, kumbe hosi ya ndhawu yoleyo. Eka Muhlava hi kuma mavito mo tala ma swikolo ma muxaka wolowo, xikombiso, D.Z.J. Mthebule, Scotch Maboko, Jack Mashamba, Jacob Magamana na Tito Mboweni.

1.3 Xitatimende xa xiphiso

Hambileswi nhlamuselo ya vito rin'wana ni rin'wana yi nga na nkoka, hi ku famba ka nkarhi nhlamuselo ya vito rolero ya lahleka kumbe ku tumbela (Suzman, 1994:353). Mhaka leyi boxiweke laha henhla hi yona yi paluxaka xiphiso xa ndzavisiso lowu hikuva vanhu vo tala va muganga wa ka Muhlava, ngopfungopfu lavantshwa a va na vutivi mayelana ni mathyelo ma mavito ma swikolo swa le migangeni ya yona. Ku pfumaleka ka vutivi mayelana na mathyelo ma mavito ma swikolo swa le migangeni ya ka Hosi Muhlava swi endla leswaku vaaki va nga voni ku nkoka wa mavito lama thyiweke, vo swi teka swi ri ndlela yo va xikolo xo karhi xi ta kota ku hambanisiwa ni xin'wana, ku ve hi ntiyiso leswi a hi swona hikuva vito rin'wana na rin'wana ri thiyiwile hi xivangelo xo karhi, leswi swi hi pfunaka swinene ku hlayisa matimu ma rixaka.

1.4 Swikongomelo swa dzavisiso

1.4.1 Xikongomelokulu xa ndzavisiso

Xikongomelonkulu xa ndzavisiso lowu i ku kambisisa mathyelo ma mavito ma swikolo leswi kumekaka eka miganga ya ka Hosi Muhlava, eka Masipala wa Tzaneen, eka xifundzatsongo xa Mopani, exifindzenikulu xa Limpopo.

1.4.2 Swikongomelotsongo swa ndzavisiso

- Ku xopaxopa nhlamuselo ya mavito ma swikolo swa ka Hosi Muhlava leswi thyiweke mavito ma vanhu, hi ku kongomisa eka mavito ma vachaviseki na mavito ma mani na mani.
- Ku kambisisa xivumbeko xa mavito ma swikolo swa ka Hosi Muhlava leswi thyiweke mavito ma vanhu, hi ku kongomisa eka mavito ma vachaviseki na mavito ma mani na mani.
- Ku lavisisa nhlamuselo ya mavito ma swikolo swa ka Hosi Muhlava leswi thyiweke mavito ma swilo swin'wana swo tanihi, swimilana, swimakiwa, swilo swa ntumbuluko na swiendleko.
- Ku xopaxopa xivumbeko xa mavito ma swikolo swa ka Hosi Muhlava leswi thyiweke mavito ma swilo swin'wana swo tanihi swimilana, swimakiwa, swilo swa ntumbuluko na swiendleko.

1.4.3 Swivutiso swa ndzavisiso

Ndzavisiso lowu wu ringeta ku hlamula swivutiso leswi landzelaka:

- Xana hi tihi tinhlamuselo ta mavito ya swikolo swa ka Hosi Muhlava leswi thyiweke mavito ya vanhu, hi ku kongomisa eka mavito ma vachaviseki na mavito ma mani na mani?
- Xana hi xihhi xivumbeko lexi paluxiwaka hi mavito ma swikolo swa ka Hosi Muhlava leswi thyiweke mavito ma vanhu, hi ku kongomisa eka mavito ma vachaviseki na mavito ma mani na mani?

- Xana i tinhlamuselo ta njhani leti kumekaka eka mavito ma swikolo swa ka Hosi Muhlava leswi thyiweke mavito ma swilo swin'wana swo tanihi, swimilana, swimakiwa, swilo swa ntumbuluko, na swiendleko?
- Xana mavito ma swikolo swa ka Hosi Muhlava leswi thyiweke mavito ma swilo swin'wana swo tanihi swimilana, swimakiwa, swilo swa ntumbuluko, na swiendleko ma paluxa xivumbeko xa njhani?

1.5 Nsusumeto wa ndzavisiso

Ndzi susumetiwiwe ku endla ndzavisiso lowu hikokwalaho ka ku xiya leswaku milavisiso yo fambelana na mathyelo ma swikolo eka Xitsonga ya pfumaleka. Hambiloko ku endliwile milavisiso yo tala ya mavito, milavisiso ya mathyelo ma swikolo ya kala swinene. Ku pfumaleka ka matsalwa lama hlamuselaka hi ta mathyelo ma swikolo swa ka Hosi Muhlava swi nga veka rixaka ra ka Hosi Muhlava eka xiyimo xo ka xi nga ri kahle eka mikarhi leyi taka hikuva vanhu lava nga thya hambu ku ri lava nga na vutivi bya mathyelo ma mavito ma swikolo leswi va le ku hundzeni emisaveni. Se loko ko ka ku nga endliwi matshalatshala yo hlengeleta no hlayisa vutivi lebyi eka matsalwa hi nga tikuma hi lahlakeriwile hi rifuwo ra nkoka eka malembe lamataka. Vana va mikarhi leyi taka va nga tsandzeka ku vona nkoka wa mavito lama, laha swi nga fikaka na laha van'wana va vona va susumetaka leswaku ma cincwa ma siviwa hi mavito ma Xilungu kumbe lama va nga ta va va tiva tinhlamuselo ta wona.

1.6 Nkoka wa ndzavisiso

Ndzavisiso lowu wu engetela eka dulu ra vutivi mayelana na dyondzo ya mavito eka ririmi hi ku angarhela na le ka mathyelo ma mavito ma Xitsonga hi ku kongomisa. Ndzavisiso lowu wu ta tirha tanihi xihlovo laha van'wana lava lavaka ku thya mavito va nga xiyaka swilo leswi va faneleke ku swi tekela enhlokweni loko va nga si thya mavito ma kona. Ndzavisiso lowu wu paluxela erivaleni matimu ma miganga ya ka Hosi Muhlava. Leswi swi hi pfuna ku tiva mavonelo, matitwelo, na ku navela ka Vatsonga hi ku angarhela na le ka vanhu va ka Hosi Muhlava hi ku kongomisa. Ndzavisiso lowu wu nga tirha tanihi

xihlovo xa nkoka loko swi ta eka ku tsala dikixinari ya mavito eka Xitsonga. Mbuyelo wa ndzavisiso lowu wu ta pfuna ku hlayisa ndhavuko wa Vatsonga. Ndzavisiso lowu wu tirha tanihi xivoni eka vathyi va mavito ma swikolo, lexi nga ta pfuna ku vona lomu mathyelo ma swikolo swa ka Hosi Muhlava ma nga na ku soleka kona leswaku va papalata maendlelo mo tano loko va thya swikolo eka nkarhi lowu taka.

1.7 Ndzilekano wa ndzavisiso

Ndzavisiso lowu wu xopaxopa mathyelo ma mavito ma swikolo swa tiphurayimari na tisekondari leswi kumekaka eka miganga ya ka Hosi Muhlava. Eka swikolo swa le ka Hosi Muhlava ku ta kongomisiwa eka tisekete ta Mafarana, Nkowankowa na Khujwana. Swikolo leswi ku nga ta xopaxopiwa mavito ma swona swi kumekaka eka Masipala wa Tzaneen, eka Xifundzatsongo xa Mopani eka Xifundzakulu xa Limpopo eka tiko ra Afrika - Dzonga.

1.8 Hayiphotesisi ya ndzavisiso

Swikolo leswi kumekaka eka miganga ya Hosi Muhlava swi thiyiwile mavito hi ku landza mitirho ya vanhu lava ku thyiweke mavito ma vona xikan'we na swihumelelo swo karhi.

1.9 Tinhlamuselo ta matheme

Laha ku hlamuseriwa matheme lama nga na nkoka eka ndzavisiso lowu hi lama landzelaka:

(a) Vito

Nhlokomhaka ya ndzavisiso lowu yi vulavula hi mathyelo ma mavito ya swikolo, kutani swa fanela leswaku hi twisisa swinene nhlamuselo ya rito "vito". Tullock (1993:40) u nyika nhlamuselo yo koma ya vito loko a ku: "*A name is the word by which an individual person, animal or thing is known or spoken of.*" Tullock u vula leswaku vito i rito leri munhu wo karhi, xiharhi, kumbe nchumu wo karhi wu tiviwaka kumbe wu vulavuriwaka ha kona. Loko hi ya emahlweni Encyclopaedia Britannica (1968:1156) yi nyika nhlamuselo yo anama ya vito loko yi ku:

A name may be defined broadly as a word or small group of words indicating a particular entity in its entirety without necessarily or essentially indicating any special quality of the entity.

Hi ku ya hi ntshaho lowu nga laha henhla theme leri ra vito ri hlamuseriwa hi ku anama kumbe ku angarha tanihi rito kumbe xitlawana xa marito lexi kombisaka nchumu wo karhi hi ku hetiseka handle ko kombisa nkoka wo hlawuleka wa nchumu lowu. Johnson na Sleigh (1973:06) va seketela dikixinari leyi nga laha henhla loko va ku:

A name is more than a label or a mere arrangement of sounds and letters bound up with name history, legend and fact.

Ntshaho lowu nga laha henhla wu hlamusela leswaku vito ri tlula na mfungho kumbe ku longoloka ka mimpfumawulo na maletere lama nga hlangana ma endla vito, ku na matimu na maendlelo ma rona.

(b) Mfuwo

Rito “mfuwo” ri kongomisa eka vutivi, milawu, miehleketo, mahanyelo, tindzimi, mitolovelolo na swilo leswi swi endlwaka hi ntlawa wo karhi wa vanhu. Kroeber na Kluckholm va tshaha Adler (1997:14) loyi a seketelaka nhlamuselo ya mfuwo loko a ku:

Culture consists of patterns, explicit and implicit, of and for behavior acquired and transmitted by symbols, constituting the distinctive achievements of human groups, including the embodiment in artefacts; the essential core of culture consists of traditional ideas and especially their attached values, culture systems may on the other hand be considered as products of action, on the other, as conditional elements of future action.

Swa nonohanyana ku nyika nhlamuselo leyi heheleke yo khorwisa vanhu leswaku mfuwo i yini, kambe mfuwo swi katsa vutivi, miehleketo, mahanyelo, mintolovelolo na swinwana leswi endlwaka hi ntlawa wa vanhu vo karhi. Rixaka rin’wana na rin’wana ri na mfuwo ni

mitolovelo ya rona. Maakelo, mahlayiselo ni mitirho ya tindlu ta Vatsonga swi nga hambana ni ya mimfuwo ya tinxaka tin'wana kumbe ku yelana. Bila, 2014:23) u tshaha Levitas loko a ku:

Culture determines the behavior of people in society. It is the force that motivates people to act the way they do, and consequently it determines the relationship between people and environment and between people and supernatural.

Levitas u hlamusela mfuwo ku ri nchumu lowu kotaka ku hlanganisa vanhu va rixaka ro karhi, wu tlhela wu kota ku kombisa vuxaka lebyi nga kona exikarhi ka vanhu na mbangu na vuxaka exikarhi ka vanhu na Xikwembu xa vona. Kasi Kluckhohn, na Kelly (1945:78), va hlamusela mfuwo hi ndlela leyi:

Culture we mean all those historically created, design for living explicitly and implicitly, rational and non-rational, which exist at any given times as potential guides for the behavior of man.

Swidyondzeki leswi boxiweke laha henhla swi kombisa ku pfumelelana eka mhaka yinwe loko swi ta eka rito "Mfuwo". Mfuwo wu hlamuseriwa ku ri maendlelo ya swilo leswi vanhu va swi tirhisaka evutonwini bya masiku hinkwawo, Mfuwo wu tlhela wu kota ku hlawula vanhu va rixaka ro karhi eka vanhu vanwana tanihiloko rixaka rinwana na rinwana ri ri na mfuwo wa rona. Adamson Hoebel (swi tshahiwe eka Mhinga, 2012) loko a ku:

Culture is the integrated system of learned behavior patterns which are characteristic of the member of society which are not the result of biological inheritance.

Ku ya hi Hoebel, mfuwo wa dyondzisa /tokotiwa. Mfuwo wu khumba ntlawa wa vanhu va rixaka ro karhi.

(c) **Onomasitiki**

Onomasitiki i xiyenge lexi tirhanaka na mathyelo ma mavito hi ku kongomisa eka tinhlamuselo leti humaka eka vito rin'wana na rin'wana. Hakanyingi ku langutiwa eka leswi

vathyi va vito va kongomisaka eka swona. Ku nga va ku tsundzuka mitirho leyinene kumbe yo biha leyi nga endliwa. Mikarhi yin'wana ku kongomisawa eka leswi vanhu va swi langutelaka hambu ku ri ku navela swo karhi eka mahanyelo ya vona. Nodquist (2016:11) u seketela miehleketo leyi boxiweke laha henhla loko a ku: "In the field of linguistics, onomastics is the study of proper names, especially the names of people (anthroponyms) and places (toponyms)". Ku tiyisisa mhaka leyi, Coates (2019:1) u nyika nhlamuselo leyi landzelaka:

The study of place-names is closely allied to geography, history, and related disciplines such as incident-names that commemorate people, original meanings that establish their social geographical distributional patterns, linguistic devices that are used to keep the name in circulation in association with the language of that community and the connotations of the names.

Mitshaho leyi nga laha henhla yi paluxa leswaku mathyelo ya mavito ma kongomisa eka switsundzuxo eka matimu, migingiriko leyi nga humelela eka ndhawu yoleyo eka nkarhi lowu nga hundza hambu ku ri leswi nga le ku humeleleni eka nkarhi wolowo. Ku yisa emahlweni mathyelo ya mavito ma khumba mhaka ya mavonelo eka leswinene na leswo biha.

(d) **Xikolo**

Rito "xikolo", ri lombiwe eka rito ra Xinghezi leri vuriwaka "school", leri nga na tinhlamuselo to hambana. Ku ya hi Dikixinari ya Collins (2012) ri vula ndhawu kumbe muako laha ku dyondzisiwaka vana kumbe vadyondzi. Dikixinari ya Collins (2012) yi hlamusela leswaku hi Xinghezi rito ra "school" ri nga hlamusela swo hambanahambana, ku fana na ntlawa wa tinhlampfi leswi hi Xinghezi va nge "school of fish" kumbe ntlawa wa vana lava nga eku dyondzeni, kumbe mahanyelo ya ntlawa wa malembe mo karhi, leswi hi Xinghezi va nge "of old school". Dikixinari ya Oxford (2013) yona yi hlamusela na laha rito leri ri tumbulukaka kona khale loko yi hlamusela leswi landzelaka:

The word school is derived from a Greek word "schole", originally meaning leisure and also "that in which leisure is employed, but later a group to

whom lectures were given. Today a school is an institution 2 designed for the teaching of pupils or students under the direction of teachers.

Ntshaho lowu wu hlamusela leswaku rito “*xikolo*” ra Xinghezi ku nga “school” ri huma eka ra Xigiriki “*shole*” na kona sweswi ri hlamusela ndhawu leyi vana va dyondzisiwaka eka yona hi vadyondzisi. Hi Xitsonga, rito ra “*xikolo*” ri hlamusela ndhawu leyi vana, kumbe vanhu va dyondzaka eka yona.

1.10 Maavanyiselo ma tindzima ta ndzavisiso

Ndzavisiso lowu wu ta avanyisiwa hi tindzima ta ntlhanu leti landzelaka:

Eka ndzima ya 1 ku andlariwa manghenelo, vundzhaku bya dyondzo, xitatimende xa xiphiko, xikongomelo xa ndzavisiso, swivutiso swo letela ndzavisiso, nkoka wa ndzavisiso, ndzilekano wa dyondzo, hayiphotesisi na tinhlamuselo ta matheme na maavanyiselo ma tindzima ta ndzavisiso.

Ndzima ya 2 yi andlala mbalango wa matsalwa lama tsariweke hi swidyondzeki swo hambanahambana mayelana na mathyelo ya mavito.

Eka ndzima ya 3 yi hlamusela xivumbeko xa ndzavisiso, maendlelo yo hlengeleta na ku xopxopa mahungu, thiyori ya ndzavisiso, na matikhomelo eka ndzavisiso.

Eka ndzima ya 4 ku xopaxopiwa tinhlamuselo ta mavito ya swikolo swa ka Hosi Muhlava leswi thiyeweke mavito ya vanhu, hi ku kongomisa eka mavito ya vachaviseki na mavito ya mani na mani na leswi thiyeweke mavito ya swilo swo tanihi swimilana, swilo swa ntumbuluko na swiendleko.

Eka ndzima ya 5 ku kambisisiwa xivumbeko xa mavito ya swikolo leswi.

Ndzima ya 6 yi nyika nkatsakanyo wa ndzavisiso hinkwawo xikan’we ni ku andlala swikumiwa swa ndzavisiso, swibumabumelo swa ndzavisiso na swilo leswi nga ha lavisisiwaka eka nkarhi lowu taka leswi fambelanaka ni mathyelo ya mavito.

1.11 Nkatsakanyo

Eka ndzima leyi ku andlariwile swiyenge swo ringana khume leswi swi nga swona swi andlalaka ndzavisiso lowu hinkwawo. Xiyenge xo sungula ku vile xa matimundzhaku ya ndzavisiso lexi kombiseke leswaku mavito ma na nkoka evuton'wini bya vanhu. Hileswaku, munhu u thyiwa vito leswaku vanhu va ta kota ku n'wi hambanisa hi rona ni vanhu van'wana. Eka matimundzhaku ku tlhele ku kombisiwa leswaku handle ka vanhu, mavito ma nga thyiwa michumu yo hambanahambana yo tanihi madoroba, swifundza, milambu na swin'wana na swin'wana.

Xiyenge xa vumbirhi lexi andlariweke i xitatimende xa xiphiko. Mayelana na xona hi kumile leswaku xiphiko lexi nga kona i ku va tinhlamuselo ta mavito lama nga thyiwa swikolo ma nga tiviwiki leswaku ma thyiwile hikokwalaho ka yini. Leswi swi nga hundzuka xiphiko lexikulu eka masiku ma mundzuku loko vanhu lava va nga na vutivi bya mavito lama va kumeka va hundzile emisaveni. Ku va tinhlamuselo ta mavito lama thyiweke swikolo ma nga tiviwiki hi vaaki, ngopfungopfu, vantshwa swi nga endla leswaku eka nkarhi lowu taka va cinca mavito lawa va thya man'wana.

Eka nsusumeto wa ndzavisiso lowu hi kumile leswaku ku na vangwa ra matsalwa ya mathyelo ya mavito ya swikolo swa le ka Hosi Muhlava. Hileswaku, ku hava milavisiso leyi endliweke mayelana na mavito ma swikolo swa ka Hosi Muhlava. Leyi i mhaka leyi voniweke leswaku yi fanele ku lulamisiwa loko lava nga na vutivi lebyi va nga si hi siya laha misaveni.

Eka xiyenge xa nkoka wa ndzavisiso ku kombisiwile leswaku ndzavisiso lowu wu ta va na nkoka ku engetela eka dulu ra vutivi na mathyelo ya mavito ya swikolo swa ka Hosi Muhlava. Xin'wana lexi nga boxiwa mayelana na nkoka wa ndzavisiso lowu i mhaka ya ku va wu paluxela erivaleni matimu ya ka Hosi Muhlava lama kumekaka eka mavito ma swikolo. Hileswaku, handle ko xopaxopa mavito lama ma swikolo a swi koteki ku kuma man'wana ma matimu ma ka Hosi Muhlava. Xin'wana lexi boxiweke mayelana na nkoka

wa ndzavisiso lowu i ku va hi kota ku tiva no twisisa mavonelo, matitwelo na ku navela ka Vatsonga hi ku angarhela leswi tumbeleke eka mavito.

Eka xikopu xa ndzavisiso ku kombisiwile leswaku ndzavisiso lowu wu ta kongomisa eka mavito ma swikolo leswi kumekaka eka miganga ya le ka Hosi Muhlava ntsena. Hileswaku, Mavito ma swikolo ma le migangeni leyi nga weriki eka Hosi Muhlava a yi katsiwangi. Hambu ku ri mavito man'wana lama nga riki ma swikolo, hambu ma kumeka eka miganga ya le ka Hosi Muhlava, a ya katsiwangi eka ndzavisiso lowu. Hayiphotesisi ya ndzavisiso lowu i ya leswaku mavito ma swikolo ma thyiwa hi xikongomelo xo karhi. Eka xikongomelokulu xa ndzavisiso lowu, ku boxiwile leswaku ndzavisiso lowu wu kongomanile na ku paluxa tinhlamuselo ta swikolo swa le migangeni ya ka Hosi Muhlava xikan'we na xivumbeko xa wona. Kasi eka swikongomelotsongo ku kombisiwile leswaku ku ta xopaxopiwa mavito ma swikolo lama thyiweke vachaviseki na mani na mani ku lava ku kumisisa leswi ma vulaka swona.

Mayelana na swivutiso, ku kumiwile leswaku swivutiso swa ndzavisiso lowu swi lava leswaku ku boxiwa tinhlamuselo na xivumbeko xa mavito ma swikolo swa le ka Hosi Muhlava. Xiyenge xa tinhlamuselo xi andlarile no nyika tinhlamuselo ta matheme manharhu ma nkoka ma ndzavisiso lowu lama landzelaka: vito, mfuwo, na xikolo.

Eka xiyenge xo hetelela, ku nga xa maavanyiselo ma tindzima, ku andlariwile malongolokelo ma tindzima hinkwato ta ndzavisiso. Tindzima ta kona i tsevu, leti landzelaka: mangheneloangarhelo, mbalango wa matsalwa lama endliweke eka nkarhi lowu hundzeke, maendlelo, leswi mavito ma swikolo swa le migangeni ya ka Hosi Muhlava ma vulaka swona, xivumbeko xa mavito ma swikolo swa le migangeni ya ka Hosi Muhlava, na nghimeto.

NDZIMA YA 2

MBALANGO WA MATSALWA

2.1 Manghenelo

Eka ndzima leyi ku xopaxopiwa matsalwa lama vulavulaka hi mathyelo ma mavito eka tindzimi to hambanahambana ta misava. Ndzima leyi yi aviwile hi mitlawa ya mune. Ntlawa wo sungula hilowu vulavulaka hi nkoka wa mavito hi ku angarhela, ntlawa wa vumbirhi wu kongomisa eka mavito ni ndhavuko, ntlawa wa vunharhu wu kongomisa eka mathyelo ma mavito eka tindzimi tin'wana ta Xintima kasi ntlawa wo hetelela wu vulavula hi mathyelo ma mavito eka Xitsonga.

2.2 Matsalwa lama vulavulaka hi nkoka wa mavito

2.2.1 Snae na Bruckner (2006)

Snae na Bruckner (2006) va hlamusela leswaku ku thya mavito i mhaka ya nkoka swinene eka tinxaka hinkwato ta misava hikuva ma tirhisiwa ku hambanisa vanhu, tindhawu, swikolo, matiko, swilo, swifuwo, madoroba na swin'wana. Mavito ma nyika vuxokoxoko byo fana na xiyimo xa munhu, rimbewu, loko a tekiwile na ku komba laha a nga velekiwa kona. Mhaka leyikulu swinene hileswaku mathyelo ma mavito ma fambelana na ndhavuko wa vanhu. Xikombiso: Eka mindhavuko yin'wana vito ra munhu ri kombisa loko a tekiwile kumbe a tekile, kasi eka mindhavuko yin'wana mavito a ya kombi loko u tekiwile kumbe u nga tekangi.

Snae na Bruckner (ibid) va kombisa leswaku eka tinxaka tin'wana hi kuma vito ro fana na "Joseph" ku ri vito, kasi eka tinxaka tin'wana, "Joseph" ri tirhisiwa tanihi xivongo. Xiphiquo hileswaku a swi olovi ku tiva loko vito ri ri ra munhu wa xisati kumbe wa xinuna.

Xikombiso: Snae na Bruckner (ibid) va kombisa leswaku vito ro fana na Michel hi Xifurwa i ra xinuna kasi ra Michelle i ra xisati, kambe mavito lama ma vitaniwa ku fana ya karhi ya tsariwa ku hambana. Hi Xijarimana, mavito lama ma tsariwa na ku vitaniwa ku hambana: Michael na Michaela. Hi ndlela leyi mavito ma tirhisiwa ku kombisa rimbewu ra munhu. Snae na Bruckner (ibid) va hlamusela nakambe leswaku ku landzelelana ka mavito ma

munhu ma hambana ku ya hi ndhavuko wa vanhu. Xikombiso, ku tsariwa ka mavito eka matiko ma le vuxeni bya misava mo fana na Korea, Japan na China ma hambanile na matsalelo ma mavito ma le Amerika na le Yuropa. Eka matiko ma le vuxeni vito ri tsariwa exineneni, kasi xivongo xi tsariwa eximatsini. Eka matiko ma Amerika na Yuropa, vito ri tsariwa eximatsini kasi xivongo xi tsariwa exineneni. Mhaka leyi i ya nkoka swinene eka ndzavisiso lowu, hikuva mavito mo tala ma swikolo i mavito ma vanhu.

Snæ na Bruckner (ibid) va kume leswaku mavito, ngopfu ya vanhu, ma kombisa leswaku munhu u tekiwile kumbe a nga tekiwangi na leswaku munhu i wa rimbewu rihi. Nakambe eka swikolo, swilo, madoroba na swin'wana na swi'wana, mavito mathyiwa leswaku ma ta kota ku hambanisa swilo. Ndzavisiso lowu wu hambana na mathyelo ya ku ya hi leswi Snæ na Bruckner (ibid) va ma thiyiseke xiswona mavito. Tanihileswi eka ndzavisiso lowu, ku lavisisiwile mavito lama thiyiweke vanhu lava va'nwana va nga hundza emisaveni ni van'wana lava va ha hanyaka. Vanhu lava va vile na xiave lexikulu eka ku tisa nhluvuko eswikolweni kumbe endhawini ya le matikweni lama fumaka hi hosi Muhlava. Hi nga vula leswaku xa nkoka ku thyiwa mavito ku ya hi xiave lexi munhu a xi endleke endhawini leyi vito leri thiyiweke ri nga tirhisiwa eka yona

2.2.2 De klerk (1996)

De Klerk (1996) u hlamusela leswaku ku thya mavito i mhaka ya nkoka swinene, hikuva mavito ma fambelana na ndhavuko wa vanhu volavo. Ku ya hi De Klerk (ibid), ku thya mavito i ntirho wa ntivoririmi, lowu hlamuselaka ngopfu ku tshemba ka vanhu, ku chava, mahanyelo na swilo leswi humelelaka evuton'wini bya vanhu. De (ibid) u boxa leswaku ku thya mavito i ndhavuko wa vanhu. Ku thya mavito swi na ntirho lowu kulu eka vanhu. De Klerk (ibid) u hlamusela leswaku mathyelo ma mavito ma na nkoka swinene hikuva swi kombisa ndhavuko na matshamelo ma vanhu nakona swi kombisa na ku hluvuka ka mindhavuko ya vanhu. De Klerk (ibid) u hlamusela leswaku vito ri nga rhumela mahungu, kombisa ku tshemba ka vanhu, kombisa ndhavuko wa vanhu na ku tsakisa vanhu. Leswi swi vula leswaku ku thya mavito swi hi dyondzisa mahanyelo, ndhavuko, vukhongereri na nhluvuko wa rixaka ro karhi. De Klerk (ibid) u tshikilela leswaku eku thiyeni ka mavito nhlamuselo ya vito hi yona mhaka leyikulu.

Ndzi hambananyana na mavonelo ma De Klerk (ibid) eka mathyelo ya mavito ku ya hi ndhavuko, hikuva a hi mikarhi hinkwayo mavito ma thyikwaka ku ya hi ndhavuko. Mavito man'wana ma thyiwa ku ya hi leswi vanhu vo karhi va swi endleke evuton'wini bya vanhu, nakona Vatsonga, tanihi vanhu van'wana, va na ntolovelwa wa ku xixima swilo swa nkoka leswi humeleshaka hi ku swi thya vito. Ku tiyisisa mhaka leyi Chauke (2005:94) u engetela leswaku mathyelo ma mavito ma tindhawu ma hambana hi ririmi leri tirhisiwaka eka ndhawu yoleyo.

2. 3 Matsalwa lama vulavulaka hi mathyelo ya mavito na ndhavuko

2.3.1 Appiah (2010)

Appiah (2010) u hlamusela leswaku Afrika yi na matiko ma 54 lama ma hambanaka hi mindhavuko ya wona. Vanhu va Afrika va na mathyelo ma mavito lama ma fambelanaka na ndhavuko wa vona. Ku ya hi ndhavuko wa Afrika, n'wana u thyiwa vito loko a velekiwa. N'wana u thyiwa vito hi maxaka ma yena mo fana na vakokwana, vatswari va yena na hahani. Vanhu vo tala va Afrika va na mavito mambirhi ya xiAfrika na ya Xilungu. Appiah (ibid) u hlamusela leswaku hi mikarhi ya malembexidzana ma khumekaye, matiko ma Yuropa a ma phikizana hi ku phanga matiko ma Afrika. Loko va fikile eAfrika, va akile swikolo, mabindzu na tikereke. Ku fika ka vanhu va le Yuropa eAfrika, swi vile na nkucetelo lowukulu eka mathyelo ma mavito.

Vanhu va sungurile ku thya mavito ma Xilungu. Eswikolweni va sungurile ku tirhisa mavito mambirhi, ku nga, vito ra Xilungu na vito ra Xintima. Xikombiso: Risenga John Makhubele.

Appiah (ibid) u hlamusela leswaku hambi swi ri tano, etikweni ra le Ethiopia, vanhu va kona a va rhandzi ku tithya mavito lama ma nga handle ka ndhavuko wa vona. Xikombiso: Ku na xidyondzeki xin'wana lexi vitaniwaka Abraham Haileamlak Mitike. Abraham i vito ra yena, Haileamlak i vito ra tata wa yena, Mitike i vito ra kokwana wa yena wa xinuna. N'wana wa Abraham Haileamlak Mitike i Asrat Abraham Haileamlak. Appiah (ibid) u hi tsundzuxa leswaku mavito ma vanhu va Afrika a ma landzelelani ku fana na mavito ma vanhu va le Yuropa na Amerika na swivongo swo tala swa vanhu va Afrika i mavito ma vakokwana va vona. Ku thya mavito ma Xisuthu i ndhavuko wa Vasuthu na kona Vasuthu va tshemba

leswaku vito ra munhu ri endla leswaku a tiveka na kona ri vhumba na mahanyelo ma munhu yoloye (Guma 2001). Appiah (ibid) u kombisa leswaku tikereke ti ve na nkucetelo lowukulu swinene eka mathyelo ma mavito ma vanhu va Afrika. Hi ku kuceteriwa hi Bibebe na Vukriste, vanhu va sungurile ku thya mavito mo fana na va Elizabeth, Mary, John na Peter. Appiah (ibid) u kombisa leswaku vukhongereri bya Islam na byona byi na nkucetelo eka mathyelo ma mavito ematikweni man'wana ma Afrika. Xikombiso: Malik i vito ra xi-Islam leri nga duma swinene ematikweni ma le N'walungu wa Afrika. Hi ku komisa Appiah (ibid) u kombisa leswaku mavito ma tirha ku hlayisa ndhavuko wa vona, ku tsundzuka vatatana na vakokwana va vona. Appiah u boxa leswaku mavito ma hlayisa ndhavuko tanihi xitsundzuxo eka vatswari va vona lava hundzeke emisaveni. Eka ndzavisiso lowu, ku langutiwile eka mathyelo ya mavito ku ya hi leswi nga humelela emugangeni wolowo.

2.3.2 Smith na Charles (2012)

Smith na Charles (2012) va hlamusela leswaku eka Ma-eKlallam, i xiximo lowukulu ku nyikiwa nkarhi wa ku thya kumbe ku thyiwa vito ra ndhavuko, hikuva vito ra kona ri ta ku hlanganisa na maxaka ma wena kumbe tiko leri u humaka eka rona. Va hlamusela leswaku mavito ma vumba masungulo ma ndhavuko wa ku boha vanhu va ndyangu wun'we kumbe muganga wolowo va va xilo xin'we. Mavito ma endla leswaku vanhu va mindyangu na miganga yo hambana va kota ku hambanyisiwa. Ku thyiwa vito ra ndhavuko swi ku hlanganisa na ndyangu wa ka n'wina, muganga wa ka n'wina kumbe matimu ma ka n'wina.

Smith na Charles (ibid) va kombisa leswaku Ma-eKlallam va na milawu ya mathyelo ma mavito ma ndhavuko leyi nga landzeleriwa kusukela khale. Nawu wo sungula, hileswaku munhu a nga na vun'wini bya vito, kambe i ra ndyangu kumbe tiko ra ka vona. Munhu loyi a nyikiweke vito u na ntirho wa ku rhwala vito rolero, a ri tirhisa kambe a nga na matimba ma ku ri hundzuluxa kumbe ku ri cukumeta handle ka vakulukumba va ndyangu wa ka vona. Nakambe, munhu a nga na matimba ma ku tithya vito hi yexe. Loko munhu a lava ku tithya vito rin'wana, u sungula a ya kombela eka vakulukumba va ndyangu. Munhu loyi a pfumeleriwa ku tithya vito rin'wana u fanele a ri na mahanyelo lamanene. Smith na Charles (ibid) va hlamusela nakambe leswaku eka Ma-eKlallam swa pfumeleriwa leswaku vanhu vambirhi va ndyangu wun'we va va na vito rin'we, kambe lowa vumbirhi u fanele

a kuma mpfumelelo wa vakulukumba va ndyangu. Hakanyingi munhu loyi wo sungula u nyikiwa nkumba ku kombisa xichavo xa ku tirhisa vito leri a nga na rona. Hinkwaswo leswi swi hlamusela leswaku mavito ma tirha ku hlayisa ndhavuko wa vanhu vo karhi, ku boha vanhu va ndyangu kumbe muganga va va xilo xin'we, ku hambanyisa vanhu, ku hlanganisa vanhu na mindyangu ya ka vona na ku hlayisa matimu ma vanhu.

Mhaka leyi nga boxiwa hi Smith na Charles laha henhla, yi na ku fambelana na ndzavisiso lowu hikuva mathyelo ma mavito ma swikolo swa le mugangeni wa ka hosi Muhlava, hikuva mathyiwile mavito ma vachaviseki naswona a swi olovi ku ma cinca.

2.4 Matsalwa lama vulavulaka hi mathyelo ma mavito eka tindzimi tin'wana ta Xintima

2.4.1 Guma (2001)

Guma (2001) u endlile ndzavisiso wa mathyelo ma mavito ma Xisuthu. Guma (ibid) u hlamusela leswaku ku thya mavito ma Xisuthu i ndhavuko wa Vasuthu. Guma u hlamusela leswaku Vasuthu va tshemba leswaku vito ra munhu ri endla leswaku a tiveka, nakona ri vhumba na mahanyelo ma munhu yoloye

Guma (ibid) u hlamusela leswaku hakanyingi Vasuthu va thya vana va vona mavito ma vakokwana wa vona vaxisati na vaxinuna. Ku thya vana hi mavito lama swi kombisa ku xixima vakokwana lava va siyeke na ku tiyisisa leswaku va nga rivariwi. Vasuthu va tshemba leswaku loko n'wana a thyiwa vito ra kokwana wa yena, u ta tekela mahanyelo ma yena. Nkarhi wun'wana ku thya mavito swi tirhisiwa ku khensa Xikwembu (Setiloane, 1975). Xikombiso: Loko wansati a kuma xihlangi endzhaku ka malembe mo tala swinene, n'wana wa kona u thyiwa vito ra "*Mpho*". Vasuthu va tshemba leswaku vana i nyiko ya Xikwembu, hikokwalaho va xi khensa hi ku tirhisa vito.

Guma (ibid) u hlamusela leswaku vana va thyiwa na mavito ma vanhu vo tiveka ngopfu emigangeni wolowo, kumbe etikweni, vaakelani kumbe wansati loyi a nga pfuna manana ku tswala xihlangi. Vanhu vo tiveka ngopfu lava ku thyiwaka mavito ma vona katsa mavito ma vanhu lava a va ri tihosi, ku fana na Letsie, Seeiso, Bereng, Masopha na Molapo (Guma, 2001). Mavito lama ma kumeka swinene endyangwini wa Hosi Moshoeshe, loyi

a ri hosinkulu na mutumbuluxi wa rixaka ra Vasuthu. Moshoeshoe a a ri nhenha leyikulu ya Vasuthu, loyi a nga lwela ku tekiwa ka tiko ra Vasuthu hi lavo basa, hi malembe ma malembexidzana khumenhungu. Guma (ibid) u hlamusela leswaku, nkarhi wun'wana vana a va thyiwa mavito ma vanhu lava nga riki maxaka ma vona; kambe vini va mavito lama va fanele va ri vanhu lava nga duma swinene etikweni na le misaveni hinkwayo. Xikombiso xa mavito ma kona i Keisara (Kaizer), Tjotje (King George), Jeremane (German) na Setene (Stein) loyi a a ri murhangeri wa vuthu ra mabunu hi nkarhi wa nyimpi ya Anglo-Boer. Mavito lama ma tirhisiwa ku tsundzuka tinhenha ta laha misaveni.

Guma u endlile ndzavisiso mayelana na mathyelo ya mavito ku nga ku ya hi ku xixima vakokwa wa vona lava loveke na ku ya hi ku tiveka ka munhu emugangeni wa vona. Ndzavisiso lowu wu ta fambelana na mavonelo ma Guma hikuva na kwala ku ta katsiwa na mavito ya vanhu va swiyimo swa le henhla emugangeni.

2.4.2 Masindi na Musehane (2012)

Masindi na Musehane (2012) va hlamusela leswaku swifuwo i swihari leswi kumekaka emakaya leswi nga na mavito mo hambanahambana lama swi hambanisaka. Vatsari lava va hlamusela swiaki swa marito lama vumbeke mavito ma swifuwo eka ririmi ra Tshivhenda. Mavito hinkwawo ma swifuwo i maviti lama vumbiweke hi swirhangi, timitsu, misinya na swiheteleri. Hi ririmi ra Tshivhenda ku na mavito ya swihari lama vumbiweke hi swirhangi na misinya ntsena. Xikombiso; mavito ma swihari ma gunununu (xihari xo kala timhondzo), tshimange (ximanga), bere (hanci) na dongi (mbhongolo) ya vumbiwile hi Naf na Nst:

Ntlawa wa 5: Naf li-+ Nst- gununu

Ntlawa wa 6: Naf ma-+Nst-khulu

Ntlawa wa 7: naf Tshi-+Nst-mange

Nakambe ku na mavito ma swifuwo lama vumbiweke hi swirhangi na nsinya:

Swa xinuna

Ntlawa wa 9: Naf N-+ Nst-vhoho/mboho (nkuzi)

Ntlawa wa 9: Naf li-+Nst-bokoto (mbuti ya xinuna)

Ntlawa wa 9: Naf N-+Nst-pulu/fhulu/phulu (xifuwo lexi nga susiwa mbewu ya ku tswala).

Swa xisati

Ntlawa wa 9: Naf N- + Nst-pambala (xifuwo xa xisati lexi nga siki tswala vana).

Ntlawa wa 9: Naf N -+ Nst-panzhe 'lexi nga tswaliki'.

Ntlawa wa 9: Naf N-+Nst-tolana
(xinkazana)

Hi ku komisa, Masindi na Musehane (ibid) va kombisa leswaku mavito ma swihari ma na swivumbeko swo hambanahambana. Ku na maviti lama ma vumbiwaka hi swirhanghi na misinya. Ku na mavito ma swiharhi lama nyikiwaka hikwalaho ka muhlovo wa swona. Mavito lama ma vumbiwa hi swirhanghi, misinya na swilandzi, nakona i mavito ma swifuwo swa xinuna. Xilandzi xa *-lume* xi kombisa leswaku i xifuwo xa xinuna. Ku na swihari swin'wana leswi nga na mavito lama vumbiweke hi mavitinkatsano, xikombiso: **tswuku-**, **-luvhele**, **tshinanga** na **tshivhi**.

Ndzavisiso lowu wu yelananyana na miehleketo ya Masindi na Musehane ya leswaku mavito ma vumbiwa hi xirhanghi, rimitsu, xilandzi na xiheteleri kumbe xirhanghi na nsinya hikuva timofimi leti ti na tinhlamuselo ta leswi vito rolero ri nga xiswona.

2.4.3 Ogie (2002)

Ogie (2002) u endlile ndzavisiso wa mathyelo ma mavito ma Ma-Edo. Ma-Edo i rixaka ra vanhu va le ka xifundzakulu xa Edo eNigeria. Rixaka ra Ma-Edo ri na ndhavuko wo tiya swinene, nakona ri dumile hi ku endla swa ku vatla na ku dirowa. Ma-Edo va thya vana mavito hi ku landza ku tshemba ka vona. Ma-Edo va tshemba leswaku munhu un'wana na un'wana u na ntsumi ya yena leyi n'wi hlayisaka. Va tshemba leswaku loko munhu a nga si velekiwa u ya ka ntsumi leyi n'wi hlayisaka ku ya vulavula hileswi a nga ta swi endla emisaveni na ku kombela hinkwaswo leswi a nga ta swi tirhisa loko a ri karhi a hanya. Swikombiso swa mavito ma Ma-Edo i "*Ehiosu*", leri vulaka ntsumi leyi ndzi hlayisaka na "Aizehinomo" leri vulaka vumundzuku bya n'wana a byi hlawuriwi hi mutswari na "Ehinwenma" leri vulaka ntsumi ya mina yi kahle. Nakambe, Ma-Edo va tshemba leswaku misava yi nge heli, nakona a ku na kun'wana laha munhu a yaka kona loko a hundza laha emisaveni. Ku tshemba loku ku tikomba loko va thya mavito mo fana na "*Idukpeeaye*"; laha "*idu*" yi kombaka tiko; "*kpee*" yi kombaka nkarhi wo leha; na "*aye*", leswi vulaka

misava. Vito ra “*Idukpeeaye*” ri vula leswaku tiko ra Ma-Edo i khale ri ri kona. Xikombiso xa vito rin’wana i “*Edosomwan*”, laha “*Edo*” ri vulaka tiko, “*see*” ri vula ku va ka xiyimo xa le henhla ku tlula van’wana, “*omwan*”, rona ri vula munhu. Vito ra “*Idukpeeaye*” ri hlamusela leswaku tiko ra “*Edo*” i rikulu ku tlula munhu.

Ogie (ibid) u hlamusela nakambe leswaku rixaka ra Ma-Edo ri voyamela ka vaxinuna. Va tshikilela swinene ntirho wa vatatana emutini. Hikwalaho ka sweswo, Ma-Edo va thya mavito mo fana na “*Erharuyi*”. *Erha* yi vula tatana, *re* yi vula *i*, na *uyi* swi vula xiximo. Vito ra Erharuyi ri vula leswaku ku hloniphiwa ka n’wana swi huma eka tatana. Vito rin’wana i “*Erhabo*”. *Erha* swi vula tatana, *bo* swi vula ku sirhelela. Vito re “*Erhabo*” ri vula leswaku i tatana loyi a sirhelelaka n’wana. Mhaka yin’wana i ya milawu leyi fambisaka ku hanya ka Ma-Edo. Milawu leyi i ya khale swinene, nakona yi tirhisiwile khale hi vakokwa wa vona. Milawu ya kona yi va dyondzisa ku ka va nga chavi nchumu, ku va na mahanyelo lamanene, ku tirha swinene na ku va na xichavo. Xikombiso xa mavito lama ma welaka laha i: Vito ra “*Ekpen*”. Rito ra *Ekpen* ri vula *nyarhi*. Vito leri ri kombisa ku ka u nga chavi nchumu. Vito rin’wana i ra “*Egbenayalobe*”, leri kombisaka ku tirha swinene. “*Egbe*” swi vula miri, *ne* swi vula lexi, *la* swi vula ku hundza na *obe* swi vula ndlela ya ku ka yi nga ri kahle. Vito leri ri hlamusela leswaku ndlela ya ku humelela yi na swirhalanganyi. Ogie (ibid) u hlamusela nakambe leswaku Ma-Edo va thya vana va vona mavito hi ku landzelela swilo swo hambana na leswi a swi humelela kumbe swi ri kona loko n’wana a velekiwa. Xikombiso: Loko n’wana a velekiwile namadyambu u thyiwa vito ra “*Ova*” (namadyambu), loko a velekiwile epurasini u thyiwa vito ra “*Ugbo*” (purasi), loko a vekekiwile laha ku nga na rifumo ro tala a thyiwa vito ra “*Abieyuwa*” (rifumo); loko a ri n’wana wa wanhwana loyi a rhandziwaka swinene, a thyiwa vito ra *Ivie* (vuhlalu), loko a a ri wa mufana, “*Owen*” (dyambu), loko va ri mahahlwa, wo sungula u thyiwa vito ra “*Odion*” (lonkulu), wavumbirhi a tyiwa vito ra “*Ovbokbhan*” (lontsongo); loko a velekiwile enkarhini wa timholovo u thyiwa vito ra “*Osamediname*” (Xikwembu xi ndzi hlayisile). Hinkwaswo leswi hlamuseriweke laha henhla swi kombisa leswaku mavito ma tirhisiwa ku tsundzuka na ku xixima Xikwembu, ku hlayisa ndhavuko na mfuwo na ku tsundzuka hinkwaswo leswi humelelaka vanhu evuton’wini.

Eka ndzavisiso wa Ogie (ibid) mavito ma thyiwa ku tsundzuka Xikwembu. Ndzavisiso lowu wu na ku yelana na leswi hlamuseriweke laha henhla hikuva mavito lama thyiweke swikolo leswi ma na tinhlamuselo to hambanahambana ku ya hi leswi humeleleke emigangeni ya-kona.

2.4.4 Katakami (1997)

Katakami (1997) u hlamusela mathyelo ma mavito ma vanhu va Ma-Mbeere, va le Kenya. Ma-Mbeere va tshama kusuhi na ntshava ya Kenya. Nawu wo sungula wa Ma- Mbeere, wa ku thya mavito, i ku thya n'wana loyi a ha ku velekiwaka vito ra munhu un'wana, tanihi *Vakokwanaxinguwa*. Va tshemba leswaku loko munhu a lovile u tlhela a vuya a velekiwa hi vuntshwa. Vana va Ma-Mbeere a va thyiwa ku ya hi ku landza ndhawu, nkarhi na rimbewu. N'wana wo sungula a thyiwa vito ra tatana wa tatana wa yena; n'wana wa vumbirhi a thyiwa vito ra tatana wa manana wa yena; n'wana wa vunharhu, a thyiwa vito ra xaka ra tatana wa yena.

Katakami (ibid) u hlamusela leswaku loko vana va lova hi ku landzelelana vatswari va Ma-Mbeere, va cinca mathyelo ma vona yo landza vito ra munhu un'wana, va landza mathyelo lamantshwa. Xikombiso: Va sungula ku thya vana hi ku landza mavito ma swilo, tanihi mati kumbe makamba ma muri. Nkarhi wun'wana n'wana a thyiwa vito ra *Xikalavito*, hi ku chava leswaku loko a thyiwa vito ra munhu un'wana u ta lova. Loko n'wana u velekiwa endzhaku ka ku lova ka xaka ra vona, a thyiwa vito ra *Nduma*, leswi vulaka xinyama. Katakami (ibid) u hlamusela nakambe leswaku loko n'wana a velekiwa hi siku leri tatana wa yena a nga dlaya xihari, n'wana u thyiwa vito ra xihari xa kona. Loko xihari xin'wana xo fana na chela kumbe nyoka, swo rhandza ku nghena endlwini ya wansati loyi a nga tika, n'wana loyi a nga ta velekiwa u thyiwa vito ra xihari xa kona. Va tshemba leswaku xihari xa kona xi rhumeriwile hi Xikwembu. Hinkwaswo leswi swi kombisa leswaku mavito ma tirhisiwa ku tsundzuka maxaka hinkwawo lava nga hundza emisaveni, ku khensa Xikwembu eka hinkwaswo leswi humelelaka emisaveni na ku hlayisa mfuwo wa rixaka rolero.

U boxa na leswaku n'wana a thyiwa vito ra swilo swo karhi loko va vona leswaku lowo sungula a nga thyiwa vito ra kokwana wa yena u lovile.

2.4.5 Harrison (2012)

Harrison (2012) u hlamusela hi mathyelo ma mavito ma vanhu va Ma-Tuva eSiberia. U hlamusela leswaku Mu-Tuva un'wana na un'wana u na mavito mambirhi: Vito leri a nga thyiwa rona na vito ra rixaka ra ka vona. Xikombiso xa vito ra xinuna ra Ma- Tuva i *Maadir-ool*, leri vulaka nhenha. Vito ra vumbirhi ri nga va Bayay-ool, leri vulaka mufana wo biha. Munhu loyi a nga va na xivongo xa Mongus. Waxisati yena a nga va na vito ra *Belek-maa*, leswi vulaka nyiko leyitsongo. Swivongo swa Ma-Tuva a swi talangi - i makumenharhu ntsena. Mavito ma Ma-Tuva ya rhangisa vito ra tatana kusungula, ku landzela vito ra yena, xikombiso: *Arbius Toxtan Troyak*; laha *Arbius* ku nga vito ra tatana, *Toxtan*, ku nga vito ra yena, na xivongo xa Troyak. Hi ku komisa mavito ma tirha ku kombisa rimbewu ra munhu, rixaka ra munhu, mahanyelo ma munhu, ku hlayisa ndhavuko na ku tsundzuka vatatana. Hi nga vula leswaku ndzavisiso lowu wu na ku yelana na leswi nga vuriwa hi Harrison laha henhla hikuva hi kumile leswaku mavito man'wana ma landzelela timhaka ta vito ra tatana, swivongo, rimbewu na mahanyelo ya munhu wo karhi hambiloko manga longoloki hi ndlela leyi nga vuriwa hi Harrison.

2.5 Matsalwa lama vulavulaka hi mathyelo ya mavito eka Xitsonga

2.5.1 Chauke (1992)

Chauke (1992) u xopaxopile mavito na nkoka wa wona. U hlamusela leswaku rixaka rin'wana na rin'wana ri ni mavito ma rona, ni ndlela leyi mavito ma thyiwaka hayona. Nakambe u boxa leswaku Vatsonga, tanihi tinxaka letin'wana ta Xintima, va thya mavito hi ku landzelela swivangelo swo karhi. Chauke (ibid) u tshikilela leswaku hakanyingi va leteriwa ku thya vana hi mavelekiwele ma n'wana, matikhomelo ma mutswari hi nkarhi wa ku tika ka yena, matimu ma ndyangu, vukholwakholwa na swivuriso.

2.5.2 Chauke (2005)

Chauke (2005) u hlamusela leswaku eka Vantima va Afrika lava landzelelaka ndhavuko wa vona, mathyelo ma mavito ma ni nkoka swinene, hikuva mavito ma thyiwa vanhu ku kombisa leswi vanhu va rixaka rero va swi tsakelaka. U hlamusela leswaku mavito ma nyika vumbhoni bya matimu na ndhavuko wa rixaka ro karhi ra vanhu, nakona Vatsonga

tanihi rixaka va na ntolovelo wa ku xixima swilo swa nkoka leswi humelelaka hi ku swi thya vito. Chauke (ibid) u engetela leswaku mathyelo ma mavito ma tindhawu ma hambana hi ririmi leri tirhisiwaka eka ndhawu yoleyo. U kombisa mathyelo ya mavito ma tindhawu ku ya hi tindzimi to fana na Xipedi, Xivhenda na Xingoni. Xikombiso xa mavito ma tindhawu ya Xipedi i “Ga-Kibi, Ga-Kobe, Ga-Tefo, Ga-Chuene, Ga Moloto; ma Xivhenda i mo fana na “HaMphemphu, Hamasia, Hatshivhase, Hatshikonelo, Harabali; ma Xingoni i mavito mo fana na “KwaMhlanga, KwaNdebele, KwaThema, KwaMashu, KaBokweni”. Mavito lama ma tirhisiwa ku xixima tihosi, tindhuna na varhangeri van’wana.

Chauke (ibid) u kombisa nakambe leswaku ku na tinxaka to hambana ta mathyelo ma mavito ma tindhawu, swikombiso, mavito ma tindhawu lama thyiweke mavito ma tihosi ta ndhavuko wo fana na “Xikundu, Govhu, Xitlhelani, Fikani, Chavani”; mavito ma tindhawu ta matimu mo fana na “Nkwinyamahembe, Gwazani, Malamule, Thulamahashe, Gandlanani”; mavito ma swifundza swa khale ka Gazankulu mo fana na “Giyani, Hlanganani, Ritavi, Mhala, Lulekani”; mavito ma tindhawu leti vanhu va tshamake swi nga ri enawini mo fana na “Hluphekani, Tana-hi-wexe, Tshemba-Nenge, Humulani”; mavito ma tindhawu leti vanhu va tshameke swi ri enawini mo fana na “Pfala-Nomu, Sasekani, Xikukwana, Kurhuleni, Rivoningo” na mavito ma matikoxikaya yo fana na “Bophutatswana, Ciskei, Transkei, Venda, Kangwane, KwaNdhebele, Lebowa, Qwaqwa, KwaZulu”. Mavito lama ma tirhisiwa ku tsundzuka matimu ma vona na ndhavuko wa vona.

Ndzavisiso lowu wu yelana swinene na wa Chauke hikuva hinkwayo yi vulavula hi mathyelo ya mavito ya Xitsonga. Ku hambana loku nga kona i ka leswaku Chauke u langutile mathyelo ya mavito hi ku angarhela kasi lowu wu xopaxopile ntsena mavito ya swikolo naswona ku ri swikolo swa ka Muhlava.

2.5.3 Mabunda (2012)

Ndzavisiso wa Mabunda wu kongomisiwile eka mathyelo ma swikolo emugangeni wa ka Dzumeri, eka xifundzatsongo xa Mopani eka xifudzakulu xa Limpopo. Mabunda u hlamusela leswaku xihlawulekisi lexikulu eka mathyelo ma swikolo swa ka Dzumeri hileswaku swikolo hinkwaswo a swi thyiwa mavito ma vanhu va xinuna ntsena. Mabunda

(ibid) u hlamusela leswaku mathyelo lama a ma landzelela leswi tsariweke eka matsalwa ma Aristotle leswaku vavasati va voneriwa ebodhleleni swinene.

Mabunda (ibid) u hlamusela leswaku vukosi bya ka Mavundza i bya vanhu va xinuna ntsena. Swikolo hinkwaswo swa 36 leswi nga emugangeni wa ka Dzumeri swi thiyiwile mavito ma tihosi ta ka Mabunda ta xinuna ntsena. Leswi swi nga vonaka hi ku landzelelana ka tihosi ta ka Mabunda loku landzelaka: Mazivuko > Mabunda > Mbatsane > Ntlhelele >Xiake > Nyavana > Gwambeni > Gwambeni > Dzumeri > Ndhambi > Nyumbani > Divila. Tihosi leti hinkwato a ku ri tihosi ta xinuna.

Mhaka leyi ya ku tshikilela vanhu va xisati yi seketeriwa hileswi nga vuriwa hi Socrates loko a vula leswaku vanhu va xinuna va le henhla ka vanhu va xisati. Mabunda u hlamusela leswaku mhaka yin'wana ya nkoka hi leswaku mavito ma swikolo swa ka Dzumeri ma thiyiwile hi ku landza ririmi ra Xitsonga. Mavito ma swikolo swa ka Dzumeri ma thiyiwile hi ku engetela swirhangani kumbe swilandzi eka maviti, xikombiso, N'wakhada Secondary School, Nyumbani High School, Zava High School, Mizuzwana Primary School na Shihlomule Secondary School na N'wamavimbi Primary School. Swikolo leswi thiyiwile mavito lama ku xixima vukosi. Xikombiso vito ra Dzumeri High School ri thiyiwile xikolo lexi ku hlonipha hosi Dzumeri. Mabunda u hlamusela nakambe leswaku eka Mzilela ku na xikolo xa Ndhambi High School lexi nga thiyiwa vito ra n'wana Hosi Dzumeri.

N'wana wa hosi Dzumeri, yena Ndhambi a a velekiwile hi nkarhi wa ndhambi ya mati ma mpfula leyi a yi ri kona. Mabunda u hlamusela leswaku emugangeni wa ka Ndhambi ku na xikolo lexi nga akiwa hi lembe ra 1991 lexi nga thiyiwa vito ra Nyumbani High School. Nyumbani i vito ra hosi, leyi vito ra yona ra xidzi ku nga Gezi Mabunda. Hi Xitsonga n'wana a a thiyiwa mavito mambirhi. Ro sungula a ri tirhisiwa ekaya, nakona a ri vuriwa *vito ra vuhlangi*. Nyumbani a ku ri vito ra vuhlangi ra hosi. Hi Xitsonga rito ra nyumbani ri huma eka riviti ra -nyumba leri vulaka xifuwo lexi nga velekiki. Ndzavisiso wa Mabunda (ibid) wa mavito ma swikolo swa ka Dzumeri wu na xiave lexikulu eka ku twisisa mathyelo ma mavito ma swikolo. Ku hambana exikarhi ka mlavisiso lemimbirhi hi leswaku swikolo swa le migangeni ya ka hosi Muhlava swi thiyiwile mavito ma vanhu lava nga tisa nhluvuko

etikweni ku nga mavito ma vachaviseki laha swi nga khatalekiki leswaku i wansati kumbe wanuna.

2.5.4 Nkuna (1999)

Eka ndzavisiso lowu, Nkuna (1999) u hlamusela mathyelo ma mavito ma vanhu na xiave lexi rimbewu ri nga na xona eku thyeni ka mavito ma vana kumbe Matsonga. Eka nxopaxopo wa yena, Nkuna u hlamusela leswaku vito i nchumu wa nkoka evuton'wini bya vanhu eka tindzimi hinkwato ta misava, nakona vanhu va kota ku twanana no tiviwa hikokwalaho ka mavito ma vona. Nkuna (ibid) u ya emahlweni a hlamusela leswaku hina vanhu hi ambala ku fana, hi tshama eka tindlu to yelana kambe ha swi kota ku hambanyiseka hikwalaho ka mavito ma hina. Nkuna (ibid) u kombisa nakambe leswaku eka ririmi ra Xitsonga vito ra munhu ri thyiwa hi tindlela to tala swinene, nakona mhaka ya nkoka eku thyeni ka vito ra n'wana i rimbewu ra n'wana. Nkuna u boxa leswaku ku na vito leri nga fanela ku thya n'wana wa xinuna na leri nga fanela ku thya n'wana wa xisati.

Nkuna (ibid) u nyika na swikombiso leswi landzelaka swa mavito ma xinuna na mavito ma xisati mo fana na "Hlupheka na Hanyani" na mavito ma xisati mo fana na "Vusiwana, Khegu na Vukwele". Nkuna u kombisa nakambe leswaku Vatsonga va tirhisa mathyelo mo hambana ma mavito loko va thya vana lava nga ha ku velekiwaka. U yisa emahlweni a hlamusela leswaku hakanyingi mavito ma kona ma kombisa ntsako, ku tshemba ka vanhu va le hansi, tindhawu leti va nga velekiwa eka tona na matikhomelo ma manana wa n'wana eka nkarhi lowu a a tikile. Hi ku komisa Nkuna (ibid) u tshikilela leswaku mavito ma tirhisiwa ku komba rimbewu ra munhu, ku endla leswaku vanhu va tivana, ku endla leswaku vanhu va twanana, ku kota ku hambanyisa vanhu, ku kombisa ntsako, ku kombisa ku tshemba ka vanhu va le hansi, ku kombisa matikhomelo ma manana hi nkarhi lowu a vaka a tikile.

Nkuna (ibid) u boxa leswaku vanhu va tiviwa hikokwalaho ka mavito lama va thyiweke wona. Mavito ma thyiwa ku ya hi rimbewu.

2.5.5 Shikwambana (1999)

Shikwambana (1999) u lavisisile hi mathyelo ma mavito ma tindhawu. Shikwambana (ibid) u hlamusela leswaku mavito ma tindhawu ma thyiwa ku lava ku humelerisa nhlamuselo yo karhi leswaku vanhu va kota ku kuma swin'wana eka wona. Shikwambana (ibid) u ri

mikarhi yo tala loko vanhu va ririmi ro karhi va thya ndhawu vito, va tala ku yi thya hi ririmi ra vona ku endlela leswaku ririmi ra vona ri ta hluvuka, nakona a swi talangi ku kuma ndhawu yo karhi ya vanhu va ririmi ro karhi, yi thyiwa hi ririmi ra vambe kumbe ririmi rin'wana. Shikwambana (ibid) u hlamusela leswaku mavito ma tindhawu ma thyiwa ku kombisa michumu yo karhi, naswona mavito ma tindhawu ma tirha ku va vumbhoni bya michumu yo karhi ku ya hi mavito ma tindhawu leswi ya thyiweke xiswona. Shikwambana (ibid) u tshikilela leswaku mavito ma tindhawu ta Vatsonga ma thyiwa ku kombisa ntikelo wa timhaka to karhi kumbe ku lava ku tsundzuxa mhaka yo karhi leyi humeleleke hi nkarhi lowu vito ra kona ri thyiweke hi wona.

Shikwambana (ibid) u ya emahweni a hlamusela leswaku ku na mavito mo hambana ma tindhawu mo fana na mavito ma swifundzha swa khale ka Gazankulu, mavito ma milambu, mavito ma tintshava na mavito ma swidorobana. Mavito hinkwawo ma swifundzha ka khale swa Gazankulu ma thyiwile ku kombisa swin'wana evuton'wini bya Vatsonga. Xikombiso, vito ra Giyani ri thyiwile ndhawu leyi ku kombisa ntsako. Vito ra Giyani ri vula ku cina kumbe ku giya hi ntsako. Vatsonga a va tsakile, va tsakela ku tifuma hi lembe ra 1969. Vito ra Mhala rona ri thyiwile hikwalaho ka ndhawu leyi xifundzha lexi xi kumekaka eka yona. Vito ra Mhala ri vula xihari xa nhova. Timhala i swihari leswi kumekaka eka ntanga wa swihari wa Kruger. Vito leri ri thyiwile xifundzha lexi hikuva xi ri kusuhi na ntanga wa swihari wa Kruger. Vito ra Ritavi rona ri thyiwile xifundza lexi hikwalaho ka nambu wa Ritavi lowu khulukaka eka xifundza lexi.

Mayelana na mathyelo ma mavito ma milambu, Shikwambana u hlamusela leswaku mathyelo ma tindhawu ta Vatsonga ya ni nhlamuselo yo karhi mayelana ni milambu yoleyo. Xikombiso, vito ra Rivubye ri thyiwile ri huma eka rito ra Xivhenda ra "levubu" leri vulaka timpfuvu leti a ti kumeka eka nambu lowu. Timpfuvu leti a ti karhata ni ku dlaya vanhu lava akeke kusuhi na nambu lowu. Vito ra nambu wa Mintomeni rona ri thyiwile hikwalaho ko tala ka mirhi ya mitoma. Vito ra nambu wa Ximuwini rona ri sukela eka ximuwu leswi vulaka rixaka rin'wana ra mirhi. Vito ra nambu wa Mahlambandlopfu rona ri vula ndhawu leyi tindlopfu ti hlambaka eka yona kumbe laha ti vumbulukaka endzeni ka ndzhope kona. Tindlopfu a ti kumeka ti tele ti vumbulukaka endzeni ka ndzhope enambyeni lowu.

Mayelana na mathyelo ma mavito ma tintshava Shikwambana u hlamusela leswaku tintshava na tona a ti thyiwa ku hlamusela swo karhi. Xikombiso, ntshava ya Makhulujana. Rito ra makhulujana ri vula nkwetlembetano hi ntirho lowu faneleke ku tirhiwa. Shikwambana (ibid) u hlamusela leswaku vito leri ri thyiwile ntshava leyi hikwalaho ka ku kwetlembetana hi ntirho lowu a wu fanele ku tirhiwa hi Vatsonga. Ntshava ya Vudogwa na yona yi thyiwile hikwalaho ka rixaka ra Vasuthu va Vatlokwa lava a va tshama endhawini leyi. Vito ra ntshava ya Rivolwa rona ri thyiwile ku kombisa leswaku ntshava leyi a yi tiyangi hikuva hi mikarhi ya timpfula letikulu ntshava leyi ya wa.

Shikwambana (ibid) u hlamusela nakambe mathyelo ma mavito ma miganga yo fana na Humulani, leri vulaka ku wisa. Vito leri ri sukela eka Vatsonga lava a va huma eMozambiki lava a va fikile eka ndhawu leyi ku ta wisa maxangu ni ku xaniseka loko va hlanganeke na kona hi mhaka ya tinyimpi leti a ti ri eMozambiki. Vito ra Mbhokota rona ri thyiwile ndhawu leyi hikwalaho ka ku tala ka maribye lamakulu lama a ma kumeka eka ndhawu leyi.

Xo hetelela, Shikwambana (ibid) u hlamusela leswaku mavito mo fana na Nkowankowa, Mhala, Dzanini na Vilavila ya thyiwile hikwalaho ka timhaka to karhi. Xikombiso, vito ra Nkwankowa ri sukela eka rito ra swikowakowa, swi nga swimilana swa nhova. Xidorobana lexi xi thyiwile vito leri hikwalaho ka swimilana swa nhova leswi a swi mila eka ndhawu leyi. Vito ra Vilavila rona ri thyiwile xidorobana lexi hikwalaho ka mati lawa a ya tshamela ku vila. Vito ra vilavila ri tumbuluka eka rito ra Xisuthu ra belabela, leri vulaka ku vila.

U boxa leswaku vanhu va thya ndhawu hi ririmi ra vona leswaku ri ta hluvuka. Vatsonga va thya tindhawu ku ya hi matimu. Shikwambana u boxa mathyelo ma miganga swifundzha ku ya hi matimu kumbe ku humelerisa nhlamuselo yo karhi. Ndzavisiso lowu wu yelana na lowu wa hina hikuva ku thya mavito ma swikolo kumbe ndhawu swi humelerisa nhlamuselo yo karhi leyi khumbaka mahanyelo ya vanhu va le migangeni yoleyo.

2.5.6 Hlungwane (2010)

Xitsalwana xa Hlungwane xi kongomisiwe eka mavito ya miganga ya le ka hosi Muhlava yo ringana 19. Eka yona ku na mavito ya miganga ya 9 lama fambelanaka na mavito ma swikolo lama xopaxopiweke eka ndzavisiso lowu. Mavito ma kona hilama landzelaka: Petanenge, Nkowankowa, Khujwana, Mhangweni, Lefara, Gavaza, Mafarana, Mariveni na Myakayaka. Hambileswi ku yelananyana ku nga kona, swikongomelo swa hambana. Hlungwane a a kongomisa ngopfu eka mavito ma miganga kasi ndzavisiso lowu wu kongomisa eka mavito ma swikolo. Mhaka yin'wana hileswaku, eka ndzavisiso lowu ku na 49 wa mavito lama Hlungwane a nga ma katsangiki eka xitsalwana xa yena. Hambi ku ri wona mavito lama ma 9 lama Hlungwane a ma katseke eka xitsalwana xa yena a a ma tlhantlhanghi hi vuenti ku fana na leswi swi endlisiweke xiswona eka ndzavisiso lowu.

2.6 Nkatsakanyo

Eka ndzima leyi ku paluxiwile leswaku mathyelo ma mavito ma vanhu ma na nkoka swinene evuton'wini bya vanhu, na leswaku maendlelo lama ma anamile swinene, nakona ya kumeka eka tinxaka hinkwato ta vanhu emisaveni hinkwayo. Ku tlhele ku kombisiwa leswaku rixaka rin'wana na rin'wana ri na mathyelo ma mavito ma rona, kasi eka tinxaka tin'wana vanhu va thyiwa vito rin'we, kasi eka tinxaka tin'wana ku thyiwa mavito mambirhi. Yin'wana mhaka leyi nga boxiwa hileswaku eka tin'wana tinxaka munhu a nga na vun'wini bya vito ra yena, hikuva vito i ra ndyangu kumbe tiko ra ka vona. Naswona munhu un'wana na un'wana u na ntirho wa ku rhwala vito rolero, kambe a nga na matimba ya ku ri hundzuluxa kumbe ku ri cukumeta handle mpfumelelo wa ndyangu. Ku yisa emahlweni hi vonile leswaku vanhu va leteriwa ku thya vana ku ya hi mavelekiwele ya n'wana, matikhomele ya muveleki hi nkarhi wa ku tika ka yena, matimu ma ndyangu, vukholwakholwa na swivuriso. Xin'wana lexi hi xi dyondzaka eka matsalwa lama hileswaku, hambiloko tinxaka ti hambana hi mathyelo ma mavito, mavito ma tinxaka hinkwato ma kombisa mfuwo wa rixaka rolero. Matsalwa lama ma nga xopaxopiwa laha henhla ma ta pfuna swinene eka ndzavisiso lowu.

NDZIMA YA 3

MAENDLELO MA NDZAVISISO

3.1 Manghenelo

Eka ndzima leyi ku andlariwa swiyenge swa nkoka swa ntlhanu leswi fambelanaka na maendlelo lama tirhisiwaka eka ndzavisiso. Swiyenge swa kona swi katsa leswi landzelaka: Dizayini ya ndzavisiso, mahlengeletelo ma mahungu, maxopaxopelo ma mahungu, thiyori ya ndzavisiso, na matikhomelo lama tirhisiweke loko ku endliwa ndzavisiso lowu.

3.2 Dizayini ya ndzavisiso

Ndzavisiso lowu wu endliwile hi ku landza dizayini ya nkoka. Dizayini ya nkoka ku kongomisiwa eka maendlelo lama kongomisaka ngopfu eka tinhlamuselo ta xan'wanchumu. Mhaka leyi yi seketeriwa hi Denzin na Lincoln (2003:10) loko va ku:

The word qualitative implies an emphasis on the qualities of entities and processes and on meanings that are not experimentally examined or measured in terms of quantity, amount, intensity or frequency.

Swidyondzeki leswi swi hlamusela leswaku maendlelo ma nkoka ma hlamusela leswaku hi tirha hi tinhlamuselo leti kalaka vuxaka na tinhlasyonhlayo kumbe leti nga pimiwiki exikalweni. Leswi swi vula leswaku maendlelo ma nkoka ma tshikilela vuxokoxoko bya tinhlamuselo ta swilo naswona maendlelo lama a ma tirhisi ku pima tinhlamuselo hi ku tala ta kona. Cresswell (1994:06) yena u hlamusela maendlelo ma *Qualitative* tanihi maendlelo ma ndzavisiso wa mahanyelo ma vanhu kumbe swiphiqo swa vanhu, laha mulavisisi a vulavulaka na vanhu ku kuma tinhlamuselo ta swiphiqo leswi hi ku hetiseka. Hi marito ma yena Cresswell (2012:06) u hlamusela hi ndlela leyi landzelaka:

Qualitative research is an enquiry process of understanding a social or human problem based on building a complex, holistic picture, formed with words, reporting detailed views of informants and conducted in a natural setting.

Leswi swi seketeriwa hi Brynard & Hanekom (2005:02), loko a hlamusela leswaku:

Qualitative research is able to produce descriptive data which is generally people's own written or spoken words.

Ntshaho lowu wu hlamusela leswaku ndzavisiso wa nkoka wu humesela erivaleni nhlamuselo ya xiphiko hi ku vulavula hi marito kumbe hi ku tsala. Nhlamuselo ya xiphiko a yi kumeki hi ku pima kumbe ku hlayela. Mhaka yin'wana ya nkoka eka ndzavisiso i ku kuma xihlovo xa ndzavisiso.

3.3 Mahlengeletelo ya mahungu

Mahungu eka ndzavisiso lowu ya hlengeletiwile hi ku tirhisa maendlelo ya inthavhiyu. Mulavisisi u hlawurile endlelo leri leswaku a kota ku kuma vuxokoxoko lebyi enteke mayelana na mathyelo ya mavito ya swikolo swa ka Muhlava. Leswi swi n'wi pfunile ku kuma mahungu kusuka eka vaakatiko va muganga wolowo. Nakambe inthavhiyu yi pfunile mulavisisi ku kuma matimu na tinhlamuselo ta mavito ya swikolo.

3.3.1 Maendlelo ya phurayimari

Mahungu lama nga xopaxopiwa eka ndzavisiso lowu ma hlengeletiwile hi ku tirhisa maendlelo ma phurayimari. Maendlelo ya muxaka lowu ku kongomisiwa eka maendlelo mo sungula lama nga na nkoka swinene kumbe xiyimo xo sungula ku tlula maendlelo man'wana. Eka maendlelo ma phurayimari, mulavisisi u hlengeleta mahungu hi yexe (McMillan na Schumacher 2010).

3.3.1.1 Xitirho xa inthavhiyu

Eka ndzavisiso lowu ku tirhisiwile xitirho ehansi ka endlelo leri hilexi vuriwaka inthavhiyu. Inthavhiyu ku kongomisiwa eka maendlelo ma milavisiso. Mhaka leyi yi seketeriwa hi Creswell (2012:217) loko a ku:

A qualitative interview occurs when researchers ask one or more participants general, open-ended questions and record their answers.

Maendlelo lama ma inthavhiyu ma vula ku vutisa swivutiso, na ku kandziyisa tinhlamulo ta vanhu lava hlamulaka swivutiso. Eka ndzavisiso lowu hi tirhisile muxaka wa inthavhiyu yo ka yi nga kunguhatiwangi leyi vuriwaka “*unstructured interview*” hi Xinghezi. Inthavhiyu ya muxaka lowu ku kongomisiwa eka ku vutisa swivutiso leswi muvutisi a nga na mpfumelelo wa ku hundzuluxa mavutiselo ma yena ma swivutiso. Endlelo leri ritirhisiwile hikokwalaho ka ku va ri pfuna mulavisisi loko va hloko hlisiwa va kumeka va ri karhi va ta hi miehleketo yo ka yi nga languteriwangi hi mulavisisi. (Hayward) u seketela mhaka leyi loko a ku:

An unstructured interview is a method of interview where questions can be changed or adapted to meet the respondents’ intelligence, understanding or belief.

Maendlelo lama ma humelela exikarhi ka vanhu vambirhi kumbe exikarhi ka munhu un’we na vanhu vo tala laha ku vutisiwaka swivutiso na ku nyika tinhlamulo hi ku vulavula.

3.3.1.2 Vanyiki va mahungu

Eka ndzavisiso lowu, swivutiso swa kona a swi kongomisiwile eka ku kuma tinhlamuselo ta mathyelo ya mavito ya swikolo swa ka Muhlava ku suka eka vanyiki va mahungu. Vanyiki va mahungu va nyikile tinhlamuselo ku ya hi vutivi bya vona bya mfuwo wa Vatsonga. Eka inthavhiyu yin’wana na yin’wana mulavisisi u sungurile hi ku hlamusela munyiki wa mahungu nhlokomhaka ya ndzavisiso a ringeta na ku aka vuxaka. Munyiki wa mahungu u kuceteriwile ku vulavula a tshunxekile na kona a nga chavi nchumu.

Mulavisisi u lulamisile swivutiso leswi a nga vutisa vanhu lava nga hlawuriwa leswaku va nyika vuxokoxoko bya mathyelo ma mavito ma swikolo.

Eka ndzavisiso lowu, mahungu ma kumekile eka swihlovo. Swihlovo swi vula laha ku kumekaka mahungu kumbe tinhlamuselo ta swivutiso swa ndzavisiso lowu. Hi ririmi ra Xinghezi ra ndzavisiso swi vuriwa “*research population and sample*”. Van Rensburg, 2010:150), u hlamusela “population” hi ndlela leyi landzelaka:

The term population refers to the entire group of persons or set of objects and events the researcher wants to study.

Mouton (2002:134) yena u hlamusela “*population*” hi ndlela leyi:

The term population refers to a collection of objects, events or individuals having some common characteristic that the researcher is interested in studying.

Swihlovo swa ndzavisiso lowu a ku ri vavasati na vavanuna va ku huma eka miganga yo hambana ya le ka Hosi Muhlava, eka Masipala wa Tzaneen, ku nga Muhlava, Mariveni, Khujwana na Petanenge. Mulavisisi u hlawurile vanhu lava a nga vutisa swivutiso, leswi hi Xinghezi va nge i “*sample*”. Ku hlawula vanhu lava nga ta tirhisiwa eka ndzavisiso swi vuriwa “*sampling*”. McMillan & Schumacher (2010:129) va hlamusela “*sampling*” hi ndlela leyi landzelaka:

Sampling is the process of selecting units, for example, people, from a population of interest so that by studying the sample we may fairly generalize our results back to the population from which they were chosen.

Leswi swi hlamusela leswaku “*sampling*” i ku hlawula vanhu kumbe swilo leswi faneleke ku tirhisiwa eka ndzavisiso. Eka ndzavisiso lowu ku tirhisiwile mahlawulele lama ma vuriwaka “*purposeful sampling*”, leswi vulaka ku hlawula vanhu lava nga ta pfuna eka ndzavisiso. Mahlawulele lawa i ya ku hlawula vanhu hikwalaho ka ntirho (*purpose*) lowu

va nga na wona eka ndzavisiso (Babbie, 2010:45). Vanhu lava nga hlawuriwa ku va eka ndzavisiso lowu hi lava landzelaka:

- Vaaki va miganga (vaxinuna va mune na vaxisati va mune.)
- Vadyondzisi (va xinuna va mune na vaxisati va mune.)
- Vafundhisi vambirhi na
- Tindhuna timbirhi.

Ku endlela leswaku ndzavisiso lowu wu va wa risima, nhlokohliso wu endliwile eka Vatsonga va xiviri ku nga ri vona va mikokotelo.

3.3.1.3 Ku tiyisisa mbuyelo wa ndzavisiso

Mulavisisi u endlile hi matimba ku vona leswaku mivuyelo hinkwayo ya ndzavisiso lowu i ya ntiyiso na swona ya tshembeka swinene, leswi vuriwaka “*validity and reliability*” hi Xinghezi. Mulavisisi u tirhisile muchini wa ku kandziyisa marito lowu nga pfuna ku xopaxopa hi ntiyiso leswi nga vuriwa hi vanhu lava nga nyika tinhlamuselo. Mhaka yin’wana leyi nga tiyisisa vutshembeki bya mbuyelo wa ndzavisiso lowu hileswi vanhu lava nga vutisiwa swivutiso va hlawuriwile hi vukheta swinene ku tiyisisa leswaku va na vutivi byo hetiseka mayelana na mathyelo ma swikolo swa ka Muhlava.

3.3.2 Maendlelo ma sekondari

Maendlelo ma sekondari ku kongomisiwa eka maendlelo mo kuma mahungu ku suka eka tidokhumente to tanihi tibuku, tijenali, tiatikili, maphephahungu na swin’wana na swin’wana. Mhaka leyi yi seketeriwa hi Cohen na Manion (1989:307) loko va ku:

This method entails the collection of data from articles,
Newspapers academic articles, magazines, internet and dissertations.

Hi ku landza marito ma Cohen na Manion maendleloxi dizi ma muxaka lowu hi laha mulavisisi a hlengeletaka mahungu mo huma eka tiatikili, maphephahungu, tibuku, timagazini, inthanethe kun’we na mitirho leyi endliweke hi valavisisi van’wana. Eka

ndzavisiso lowu, maendlelo ma sekondari ma tirhisiwile hi ndlela yo lava tinhlamulo ta swivutiso swa ndzavisiso eka tiatikili, maphephahungu, tibuku, kun'we na mitirho leyi endliweke hi valavisisi van'wana.

3.4 Maxopaxopelo ya mahungu

Eka ndzavisiso lowu ku tirhisiwile tindlela timbirhi ta ku xopaxopa mahungu, ku nga ya nxopaxopo wa vundzeni bya tsalwa na nxopanxopo wa nkoka hi ku landza mikongomelo (thematic qualitative analysis)

3.4.1 Nxopaxopo wa vundzeni bya tsalwa

Endlelo ro sungula ri vuriwa nxopaxopo wa vundzeni (content analysis). Eka ndzavisiso lowu, endlelo leri ri tirhisiwile hi ndlela yo va ku xopaxopiwa mathyelo ya vito rin'wana na rin'wana ra lama nga ta hlengeletwa hi xikongomelo xo kuma tinhlamuselo ta wona na ndlela leyi ma vumbiweke ha yona. Endlelo ra vumbirhi hi leri vuriwaka nxopaxopopo wa nkoka hi ku landza mikongomelo laha ku xopaxopiweke mathyelo ma mavito ma swikolo hi ku landza tinhlamuselo ta wona.

3.4.2 Nxopanxopo wa nkoka hi ku landza mikongomelo (thematic qualitative analysis)

Ndlela yo sungula hi leyi vuriwaka nxopanxopo wa nkoka hi ku landza mikongomelo. Eka ndzavisiso lowu, maendlelo lama ma tirhisiwile hi ndlela yo longoloxa timhaka hi ku landza mikongomelo yo hambanahambana leyi fambelanaka na nhlokomhaka yo tanihi:

- Nhlamuselo ya mavito ma swikolo swa ka Muhlava leswi thyiweke mavito ya vachaviseki.
- Nhlamuselo ya mavito ma swikolo swa ka Muhlava leswi thyiweke mavito ya mani na mani.
- Nhlamuselo ya xivumbeko xa mavito ma swikolo swa ka Muhlava leswi thyiweke mavito ya vachaviseki.
- Nhlamuselo ya xivumbeko xa mavito ma swikolo swa ka Muhlava leswi thyiweke mavito ya mani na mani.

3.5 Thiyori ya ndzavisiso

Eka milavisiso ya mavito ku na tithiyori to hambana leti nga tirhisiwaka to fana na thiyori ya swivangelo swo thiywa ka mavito leyi hi xinghezi yi vuriwaka “Causal Theory of Names” (Kripke, 1980), thiyori yo hlamusela leyi vuriwaka “Descriptivist Theory” (Kripke, 1980), thiyori yo kombisa leyi vuriwaka “Demonstrative Theory of Names” na thiyori ya nhlango leyi vuriwaka “Unified Theory of Names” (Kripke, 1980). Ndzavisiso lowu wu tirhisile thiyori yo hlamusela (Kripke, 1980). Hi ku landza thiyori leyi vito rin’wana na rin’wana leri nga kona laha emisaveni ri na nhlamuselo yo karhi naswona ri na swivangelo leswi nga endla leswaku ri thiywa. Thiyori yo hlamusela yi hlawuriwile hikuva yi fambelana swinene na swikongomelo swa ndzavisiso lowu, ku nga: ku kambisisa mathyelo ma mavito ma swikolo, ku xopaxopa nhlamuselo ya mavito ya swikolo leswi thiyweke mavito ya vachaviseki na mavito ya mani na mani na ku xopaxopa xivumbeko xa mavito ma swikolo leswi thiyweke mavito ma vachaviseki na mavito ma mani na mani.

3.6 Matikhomelo eka ndzavisiso

Matikhomelo i mhaka ya nkoka swinene eka ndzavisiso. Ntirho wa ndzavisiso wu fanele wu endliwa hi nhlonipho swinene, leswi hi Xinghezi va nge i “*Ethical consideration*”. Matikhomelo ku kongomisiwa eka ku endla swilo leswinene eka vanhu van’wana ku fana na ku hlonipha vanhu van’wana na ku ka u nga boheleli munhu. Mhaka leyi yi seketeriwa hi Babbie (2010:118) loko a ku:

Ethics is a matter associated with morality and ethical guidelines serve as standard which form the basis for the research to evaluate one’s conduct.

Ntshaho lowu wu hlamusela leswaku mulavisisi u tivekela milawu yo karhi leyi a nga yi landzelela leswaku a komba nhlonipho eka vanhu hinkwavo lava nga ta va eka ndzavisiso. Mulavisisi u kombisile xichavo na nhlonipho eka ndzavisiso lowu hi tindlela leti landzelaka:

- (i) Ku kuma mpfumelelo wa ku endla ndzavisiso

Loko mulavisisi a nga si sungula ku lavisisa, u tsarile ndzinganyeto a wu yisa eka komiti ya Yunivesithi ya Venda leyi nyikaka mpfumelelo wo endla mlavisiso. Leswi a swi endleriwa ku ta kuma mpfumelelo wa ku endla ndzavisiso.

(ii) Ku tumbeta mahungu ma xihundla na mavito ma vanhu.

Eka ndzavisiso, mahungu lama nga nyikiwa hi lava nga vutisiwa swivutiso, a ya nge vulavuriwi na munhu un'wana na un'wana. Mavito ma vanhu lava nga vutisiwa swivutiso na wona ma ta va xihundla lexikulu. Switirho hinkwaswo leswi tirhisiweke swi ta va xihundla lexikulu na swona.

(iii) Ntshunxeko wa ku va eka ndzavisiso

Nshunxeko wa vanhu lava nga va eka ndzavisiso wu hloniphiwile swinene. Loko ndzavisiso wu nga si endliwa, hinkwavo lava nga vutisiwa swivutiso va hlamuseriwile vuxokoxoko hinkwabyo bya ndzavisiso lowu. Va hlamuseriwile nhlokomhaka ya ndzavisiso, xikongomelo xa ndzavisiso na nkoka wa ndzavisiso. Va hlamuseriwile leswaku a va boheki ku va na xiave eka ndzavisiso lowu na leswaku va tshunxekile ku yima va nga ha yi emahlweni loko va nga ha swi twisisi. Hinkwavo va nyikiwile mapapila lama va nga hlaya va tlhela va sayina ku komba leswaku va pfumela ku ya emahlweni na ndzavisiso.

(iv) Ku sivela makhombo na ku nyumisiwa hi nkarhi wa ndzavisiso

Mulavisisi u endlile matshalatshala hinkwawo ku vona leswaku vanhu lava nga ta vutisiwa swivutiso a va nge xanisiwi emirini na le moyeni kumbe ku nyumisiwa hi ndzavisiso. Lava nga ta tshika va karhateka emoyeni hi ndzavisiso lowu a va fanele ku yisiwa eka dokotela wa miehleketo ku ya pfuniwa.

3.7 Nkatsakanyo

Eka ndzima leyi hi kumile leswaku ndzavisiso lowu wu endliwile hi ku landzelela dizayini ya nkoka. Mahungu ma ndzavisiso lowu ma hlengeletiwile hi ku tirhisa xitirho xa nhloko hliso wa swivutiso kumbe intavhiyu. Xitirho lexi xi kotile ku hlengeleta mahungu ma ndzavisiso lowu lama ma koteke ku hi paluxela mavonelo na matitwelo ma vanhu va ka Muhlava loko swi ta eka mathyelo ma swikolo. Mahungu lama hlengeletiweke hi xitirho xa nhloko hliso wa swivutiso ma xopaxopiwile hi ku tirhisa endlelo ra nxopaxopo wa nkoka hi ku landza mikongomelo. Nakambe ku tirhisiwile endlelo ra sekondari ku kuma vuxokoxoko kusuka eka matsalwa mo hambanahambana. Eka mhaka ya ku tiyisisa mbuyelo wa ndzavisiso lowu hi vonile leswaku ku va mulavisisi a tirhisa muchini wa ku kandziyisa marito swi pfunile ngopfu ku va a nga lahlekeriwi hi mahungu ma ntiyiso na tinhlamuselo ta nkoka eka matimu ya vito rin'wana na rin'wana. Eka mhaka ya matikhomelo eka ndzavisiso lowu hi kumile leswaku ku va mulavisisi a ri na vutivi bya vutihlanganisi hi vanhu va muganga lowu, na mhaka ya ku kota ku hlayisa timhaka ta swihundla swi pfunile ngopfu leswaku ku kumeka timhaka ta nkoka. Loko swi ya eka nxopaxopo wa mahungu ku boxiwile leswaku ku tirhisiwa tindlela timbirhi ku nga nxopaxopo wa vundzeni bya matsalwa na nxopaxopo wa nkoka hi ku landza mikongomelo. Ku yisa emahlweni, ndzavisiso lowu wu tirhisile thiyori yo hlamusela ku humelerisa mathyelo ya mavito ya swikolo. Nakambe ku paluxiwile matikhomelo eka ndzavisiso lowu hiloko ku ya hlengeletywa mahungu evanh'wini.

NDZIMA YA 4

LESWI MAVITO LAMA THYIWEKE SWIKOLO SWA KA MUHLAVA MA VULAKA SWONA

4.1 Manghenelo

Eka ndzima leyi ku kambisisiwa mathyelo ma mavito ma swikolo swo ringana 58 leswi kumekaka eka miganga ya ka Hosi Muhlava, eka Masipala wa Tzaneen, exifundzenikulu xa Limpopo. Ndzima leyi yi xopaxopa leswi mavito lama thyiweke swikolo leswi swa 58 ma vulaka swona na nkoka wa wona erixakeni. Mavito ma swikolo lama xopaxopiweke eka ndzima leyi ma aviwile ku ya hi swiyenge swo hambanahambana swo tanihi mavito ma vanhu, lama katsaka mavito ma vachaviseki, na mavito ma mani na mani, mavito ma swimilana, mavito ma tintshava, mavito ma milambu, mavito ma swiendleko lama katsaka mavito yo fambelana ni mahanyelo ya vanhu, mavito yo fambelana ni ku tsemakanya milambu na mavito yo fambelana ni tinyimpi. Mavito lama kaneriwaka ma katsa na mavito ma Xitsonga xikan'we na mavito ma tinxaka timbe. Swikolo leswi ku xopaxopiwaka mavito ma swona swi aviwile hi mitlawa mimbirhi, ku nga swikolo swa tiphurayimari na swikolo swa tisekondari. Xohetelela, mavito ma swikolo ma tlhela ma aviwa hi ku ya hi ku ma nga na tinhlamuselo ta leswinene na lama nga na tinhlamuselo ta le xikarhi.

4.2 Tinxaka ta mavito ma swikolo

Eka ndzavisiso lowu mavito lama thyiweke swikolo ma avanyisiwile hi mitlawa ya ntlhanu ya mavito ma swikolo leyi landzelaka: Mavito ma vanhu, mavito ma swimilana, mavito ma swilo swa ntumbuluko na mavito ma swiendleko.

4.2.1 Mavito ma vanhu

Ematikweni hinkwawo ya misava, swikolo swi thyiwa mavito ya vanhu lava tivekaka swinene eka muganga wo karhi kumbe etikweni rolero. Swikolo swi thyiwa mavito ma vanhu hi xikongomelo xa ku xixima na ku tsundzuka vanhu lava nga va na xiave eka nhluvuko wa tiko kumbe lava fumaka tiko rolero. Tanihi swikolo swin'wana swa le matikweni man'wana, swikolo swa le mugangeni wa ka Hosi Muhlava swi thiywile mavito

ma vanhu. Ku na tinxaka timbirhi ta mavito ma vanhu; ku nga, mavito ya vachaviseki na mavito ya mani na mani.

4.2.2 Mavito ma vachaviseki

Swikolo swin'wana swa le mugangeni wa Hosi Muhlava swi thiyiwile mavito ma vachaviseki. Vachaviseki i vanhu lava hloniphekaka swinene etikweni ku fana na tihosi, tindhuna, vaavanyisi na vatirhi va le palamende ya tiko. Va vitaniwa vachaviseki hikwalaho ka xiyimo lexi va nga eka xona kumbe ntirho lowu va wu tirhaka. Emigangeni ya hosi Muhlava, mavito ma vachaviseki, ma thiyiwile swikolo swa tiphurayimari na swikolo swa tisekondari.

4.2.3 Mavitoxidzi

Swikolo swin'wana swa tiphurayimari swa le migangeni ya ka Hosi Muhlava swi thiyiwile mavitoxidzi. Mavitoxidzi i mavito ya ndhavuko wa rixaka rin'wana na rin'wana. Mavitoxidzi ma avanyisiwile hi tinxaka timbirhi, ku nga mavito ma Xitsonga na mavito ma tindzimi timbe.

4.3 Mavito ma Xitsonga

Swikolo swin'wana swa le migangeni ya ka Hosi Muhlava swi thiyiwile mavitoxidzi ya Xitsonga. Mavitoxidzi ma Xitsonga i mavito ya ndhavuko wa Vatsonga, lama nga toloveleka eka mfuwo wa rixaka ra Vatsonga. Mavito ya Xitsonga na wona ya avanyisiwile hi mitlawa mimbirhi, ku nga, mavito lama nga na tinhlamuselo ta leswinene na mavito lama nga na tinhlamuselo ta le xikarhi. Mavito lama nga na tinhlamuselo ta leswinene i mavito lawa ya nga na tinhlamuselo leti kucetelaka vanhu ku tirha mitirho ya kahle leyi nga ta hlukisa muganga hinkwawo. Emugangeni lowu, ku na swikolo leswi ringanaka Khumembirhi leswi nga thiyiwa mavitoxidzi ya Xitsonga lama nga na tinhlamuselo letinene. Mavito ma swikolo swa kona hi lama landzelaka: N'wahungana, Totwana, Dududu, Mavumbha, Tito Mboweni, Muhlava, Hovheni. Nyantshiri, Marito, Mushoti, Shiluvana, Gavaza na N'waxindzele. Matimu ya mavito lama ma paluxiwile laha hansi.

(a) Xikolo xa N'wahungana

Vuxokoxoko bya mahungu ya xikolo xa N'wahungana ma nyikiwile hi mutekaxiave 1. Vuxokoxoko lebyi a byi nyikeke hi nga byi katsakanya hi ndlela leyi: Vito ra N'wahungana ri thiwile xikolo xa phurayimari lexi kumekaka eka muganga wa ka Xikhulu eka muganga wa ka Hosi Muhlava. Rito ra "N'wahungana" ri huma eka rito "hunga", leswi vulaka ku ba ka moya. Xikolo lexi xi thiwile vito leri ku xixima n'wana wa Hosi Muhlava na N'wa-Buku, ntombhi ya ka Makamu, yena N'wahungana. Vito ra N'wahungana ra Xinghezi i Brown. N'wahungana swi vula munhu loyi a tisaka ku rhula etikweni. Vito ra xikolo lexi ri kombisa leswaku n'wana Hosi Muhlava a tisa ku rhula emugangeni wa ka Muhlava hikuva a a ri munhu wo lulama wo rhandza leswinene. N'wahungana u yile exikolweni ku ya dyondzela ku rhunga tintanghu. N'wahungana a a ri xikombiso eka vanhu va le mugangeni wa ka Hosi Muhlava leswaku va fanele ku dyondzela ntirho.

Mutekaxiave 2 u nyikile vuxokoxoko lebyi nga paluxiwa hi ndlela leyi: Nkulukumba N'wahungana a a ri n'wamabindzu, a a rhandza ngopfu dyondzo. A a tlharihile swinene nakona a rhandza ngopfu matimu ya vukosi bya ka Muhlava. A a ri muphati lonkulu wa vukosi bya ka Nkuna. Nakambe a a rhandza ngopfu na ku phata holobyenkulu wa Gazankulu, yena Professor H.W.E. Ntsan'wisi. Xikolo lexi xi thiwile vito ra N'wahungana, leswaku ku ta tsundzukiwa mitirho ya n'wana wa Hosi, yena N'wahungana Muhlava.

Hi ku languta leswi boxiweke hi vatekaxiave 1 na 2 hi nga vula leswaku vito ra xikolo xa N'wahungana ri kombisa leswaku xikolo xa N'wahungana xi tisa ku rhula emugangeni wa Xikhulu na le mugangeni wa ka Muhlava hi ku angarhela. Vatswari va khongoteriwa ku yisa vana va vona exikolweni xa N'wahugana, lexi nga ta hungela vana va vona moya lowunene lowu nga ta endla leswaku va va vanhu lavanene emugangeni na le emugangeni wa ka Hosi Muhlava.

(b) Xikolo xa Totwana

Xikolo xa Totwana xi kumeka eka muganga wa Zanghoma emigangeni ya hosi Muhlava. Mutekaxiave 3 u nyikile vuxokoxoko bya matimu ya xikolo lexi hi ndlela leyi: Xikolo lexi xi thiwile vito ra Totwana, n'wana wa Hosi Shiluvana. Mutekaxiave 4 u yile emahlweni a

hlamusela leswaku nkulukumba Totwana u vekiwile ku va ndhuna ya le mugangeni wa Zanghoma.

Loko hi xiya leswi boxiweke hi vatekaxiave 3 na 4, hi nga vula leswaku xikolo xa Totwana xi thiyiwile vito leri ku xixima mitirho ya n'wana wa hosi leyi a yi endlaka emugangeni wa laha a rhangela kona.

(c) Xikolo xa Dududu

Xikolo xa phurayimari xa Dududu xi kumeka elokhixini ra Nkowankowa. Vuxokoxoko bya xikolo xa Dududu byi paluxiwile hi mutekaxiave 5. Mahungu lama a ma paluxeke hi nga ma andlala hi ndlela leyi: Xikolo lexi xi thiyiwile vito ra makwavo wa Hosi Muhlava wo sungula, yena Dududu Muhlava. Xikolo lexi xi thiyiwile vito leri hi va le vuhosini. Xikolo lexi xi na nkateko swinene hikuva xi thiyiwile vito ra Dududu Muhlava loyi a a ri munhu wa ku tiyimisela swinene nakona a a ri nhenha eka timhaka ta tinyimpi. U ve a vaviseka eka nyimpi leyi Hosi Muhlava a nga yi lwa hi 1901. Mutekaxiave 6 u yisile mhaka leyi emahlweni hi ku hlamusela leswaku va thiyile xikolo lexi vito ra Dududu ku tsundzuka vunhenha bya wanuna loyi.

Hi ku xiya leswi boxiweke hi vatekaxiave 5 na 6, hi nga vula leswaku vito ra xikolo lexi xa Dududu ri tirha ku hlohlotela vaakatiko, ngopfu vana, ku va tinhenha ta dyondzo. Nhenha ya dyondzo i munhu loyi a dyondzaka hi ku tiyimisela swinene, nakona a kumaka mbuyelo wa le henhla swinene. Vunhenha bya dyondzo byi ta pfuna vana ku humelela evutonwini bya vona na ku kota ku hlayisa mindyangu ya vona loko va kurile.

(d) Xikolo xa Mavumbha

Matimu ya xikolo xa Mavumbha ya nyikiwile hi mutekaxiave 7. Vuxokoxoko lebyi a byi nyikeke hi nga byi longoloxa hi ndlela leyi: Xikolo xa phurayimari xa Mavumbha xi kumeka emugangeni wa Dan emigangeni ya hosi Muhlava. Xikolo xa Mavumbha xi akiwile eka ndhawu leyi nga le xikarhi ka ndhawu ya tindhuna letimbirhi. Tikomiti ta tindhuna letimbirhi ti hlanganile ti twanana leswaku leswi xikolo xi nga le xikarhi ka ndhawu ya tindhuna letimbirhi, swa antswa vito ra xikolo ri hlanganisa swivongo swa tindhuna

letimbirhi. Xikolo xa Mavumbha xi thiyiwile mavito ya tindhuna timbirhi, ku nga, Mavunge na Mbhalati. Eka vito ra Mavumbha, **mavu-** yi yimela **Mavunge**, kasi **Mbha-** yi yimela Mbhalati. Vito ra Mavunge i ro duvulela hikuva loko vanhu va hundza kusuhani na muti wa yena na madyambu, a a va vitana, a va nyika swakudya va dya, a va byela leswaku ri perile a va etlele va ta muka mundzuku. Vito ra yena ra ntiyiso i Constable Nkwashu. Hi laha vito leri ra Mavunge ri nga sungula kona. Mavunge a a amukela munhu un'wana na un'wana na kona a rhandza ngopfu vanhu va tinxaka hinkwato. Constable Nkwashu u velekiwile eka Muhlava emugangeni wa Xikhulu. Va sukile eXikhulu va ya tshama eKudu, kusuhani na tifeme ta Nkowankowa, laha ku tshamaka tibazi ta ka Risava. Constable Nkwashu a ri na ntirhisano na tindhuna tin'wana hikuva loko eka ndhuna Risenga ku tengiwa timhaka, a a famba na komiti ya yena va ya pfuna ndhuna Risenga ku ahlula timhaka. Loko a vona leswaku u kurile u byerile makwavo wa yena Gebetse leswaku a n'wi siva, ku kondza loko n'wana wa yena a kurile.

Mhaka leyi yi yisiwile emahlweni hi mutekaxiave 8 laha a kombiseke leswaku xiphemu xa vumbirhi xa vito ra Mavumbha ku nga "mbha" ri huma eka xivongo Mbhalati. Vuxokoxoko lebyi a nga nyika hi nga byi andlala hi ndlela leyi: William Ngobeza Mbhalati a a ri n'wana wa Ngobeza Mbhalati na Manguvila Mboweni. William a a ri n'wana wo sungula eka Ngobeza kambe a ri wa yindlu ya vumbirhi. U beburiwe emungageni wa Dan emugangeni wa ka Muhlava. Ndhuna Mbhalati u nghanile xikolo exikolweni xa phurayimari xa Dan laha a nga pasa ntangha 1 kona. Hikwalaho ka vusweti ndhuna Mbhalati u tshikile xikolo a ya tirha evhengeleni ra ka Masokisi. Endzhaku ka malembe yo hlaza, u tshikile ku tirha evhengeleni, a famba a ya tirha etihodela. Ndhuna Mbhalati a a fambisa tiko ra yena hala tlhelo a tirha ehodela. A a tengisa timhaka loko a wisilenyana swa xinkarhana, hikuva khale vundhuna a byi nga holeriwi. A a ri na vuswikoti swinene loko swi ta eka timhaka ta ku tengisa vanhu timhaka na kona a a tsakela vanhu swinene.

Hi ku ya hi leswi boxiweke laha hi vatekaxiave 7 na 8 hi nga vula leswaku xikolo lexi xi thiyiwile ku xixima tindhuna letimbirhi leti a ti twanana, ti kombisa rirhandzu, ku tlhariha, ntirhisano na ku ka va nga ti leveli swa vona ntsena.

(e) Xikolo xa Tito Mboweni

Tito Mboweni i vito ra xikolo lexi kumekaka eka muganga wa Mariveni eka tiko ra ka Hosi Muhlava. Mutekaxiave 9 u nyikile vuxokoxoko lebyi nga katsakanyiwaka hi ndlela leyi: Xikolo xa Tito Mboweni xi thiyiwile vito leri hi vaseketeri va vandla ra tipolitiki ra African National Congress. Tito Mboweni u velekiwile eka muganga wa Bodweni. U ngenile xikolo ephurayimari ya Bodweni. Tito u dyondzile tidyondzo ta sekondari exikolweni xa Dumela na Bankuna. U yile emahlweni na tidyondzo ta yena eYunivhesiti ya N'walungu eTurfloop. Tito a nga hetangi tidyondzo ta yena eYunivhesiti ya N'walungu. Wanuna loyi u ngenile eka timhaka ta tipolitiki ta ku lwela tshunxeko kutani u yile evuchavelahwaha etikweni ra Lesotho. Tito u pasile digiri ya B.A. Economics etikweni ra Lesotho. Tito u vuyile etikweni ra Afrika-Dzonga loko ku yirisiwa ka mavandla ma swa tipolitiki ku katsa na ra African National Congress ku herisiwile. Endzhaku ka ku kuma ntshunxeko hi 1994, Tito Mboweni u yisiwile epalamende hi vandla leri fumaka ra African National Congress. Endzhaku ka malembe manharhu Tito Mboweni u thoriwile ku va mufambisi wo sungula wa ntima Banginkulu ya tiko ra Afrika-Dzonga leyi tivekaka hi ra South African Reserve Bank. Endzhaku ka malembenyana a tihumesile eka migingiriko ya swa tipolitiki, lembe leri ra 2019 u tlhele a hlawuriwa ku va holobyenkulu wa Ndzawulo ya nkhwama wa timali ta tiko ra Afrika-Dzonga.

Mahungu lama ma yisiwile emahlweni hi mutekaxiave 10 hi ndlela leyi: Emasungulweni vito ra xikolo lexi a ku ri Hosana Mavele nakona xi akiwile hi mfumo. Vaakatiko va le Mariveni va tshikile vito ra xikolo ra Hosana Mavele, va xi thya vito ra Tito Mboweni kambe ku vile na nkwetlembetano wa xipolitiki loko va xi thya vito ra Tito Mboweni. Vaakatiko va le Mariveni va thyile xikolo lexi vito ra Tito Mboweni ku xixima mitirho ya yena leyinene ya ku lwela tiko ra Afrika-Dzonga hi nkarhi wa xihlawuhlawa, ku va a tirhile epalamende ya rixaka na ku va a ri mufambisi wo sungula wa bangi leyikulu ya tiko ra Afrika-Dzonga. Tito Mboweni i munhu wo rhula, wo tlhariha, wo xixima, wo rhandza ngopfu dyondzo na ku xixima vukosi bya ka Hosi Muhlava. Hikokwalaho nkarhi hinkwawo loko ku ri na siku leri vuriwaka "Muhlava Day" eka Hosi Muhlava, Tito Mboweni u va kona a tlhela a humesa xanchumu.

Hi ku xiya leswi boxiweke hi mutekaxiave 9 na 10 hi nga vula leswaku xikolo xa Tito Mboweni, xi thiyiwile ku ya hi ku xixima ku tlhariha, ku nyikela, ku rhula na ku xixima ntirho wa Mutsonga wa ka vona.

(f) Xikolo xa Muhlava

Mahungu ya xikolo xa Muhlava ya nyikiwile hi mutekaxiave 11. Vuxokoxoko lebyi a byi nyikeke hi nga byi andlala hi ndlela leyi: Xikolo xa phurayimari xa Muhlava xi kumeka eka muganga wa ka Muhlava. Xikolo lexi xi katekile hikuva xi thiyiwile vito ra Hosi Muhlava, vito na vito ra muganga. Muhlava a a ri n'wana Hosi Shilubana loyi a nga lova hi lembe ra 1875, Muhlava a ha ri ntsongo. Muhlava yena u velekiwile hi lembe ra 1864. Muhlava u khomeriwe vuhosi hi Mugevisa ku ringana malembe ya khumenharhu. U sungurile ku fuma hi lembe ra 1886. Hosi Muhlava u amukele vukriste emugangeni wa yena. A khutaza vanhu va yena ku nghena kereke. Hi lembe ra 1898, Hosi Muhlava u yile etikweni ra Lesotho a ya dyondza bibeke na ririmi ra Xibunu. Hosi Muhlava a a ri munhu wo twisisa ngopfu dyondzo.

Leswi nga hlamuseriwa hi Mutekaxiave 12 hi nga swi andlala hi ndlela leyi: Hosi Muhlava u pfunetile ku kurisa xikolo xa ka Muhlava. A a va pfuna hi switirho swa ku rima na mbewu na ku humesa tihomu ti ya va rimela swirhapa swa swikolo. Leswi a swi tshoveriwa a swi kombela leswaku swi yisiwa exhibedhlele leswaku swi ta dyiwa hi vavabyi. Hosi Muhlava u pfunetile leswaku ku akiwa swikolo swo fana na Dan, Mariveni, Bordeaux na Khujwana. Hosi leyi yi endlile leswaku vana va yena va ya exikolweni, ku endla xikombiso eka tiko ra yena. Hi lembe ra 1901 u pfunete va ka Maake ku lwa na va ka Sikhukhune lava a va tile ku ta va hlasela. Naswona va swi kotile ku hlula va ka Sikhukhune, Mafefe na Sekororo. Hosi Muhlava u yirisile ngoma na vukhomba emugangeni wa ka Muhlava hikuva a khutaza dyondzo.

Hi ku languta leswi boxiweke laha henhla, hi nga vula leswaku xikolo xa Muhlava xi thiyiwile hikokwalaho ka ku xixima hosi leyi a yi nga ti laveli swa yona na ku hlohletela dyondzo emugangeni wa yena.

(g) Xikolo xa Hovheni

Mutekaxiave 13 hi yena a nga nyika vuxokoxoko bya xikolo xa Hovheni. Vuxokoxoko lebyi a byi nyikeke hi nga byi hlamusela hi ndlela leyi: Vito ra xikolo xa phurayimari lexi kumekaka eka muganga wa ka Hovheni. Muganga lowu a wu thiywile vito ra ka Hovheni ku xixima Hovheni Eliya Shikwambana. Ekusunguleni va ka Hovheni a va tshama ekusuhi na Lekgalametsi. Endzhaku va ka Hovheni va sukile va ya tshama eMacheni kusuhi na le Kellys. Hovheni Eliya Shikwambana u tirhile nkarhi wo leha swinene eka Hosi Muhlava, tanihi tihlo ra Hosi Muhlava. Hovheni Eliya Shikwambana hi yena a nga hlohletela ku akiwa ka xikolo lexi xa Hovheni hi ku vona leswaku a ku nga ri na xikolo emugangeni wa ka Hovheni. Vana va le mugangeni wa ka Hovheni a va nghena xikolo eRhulani laha ku nga kule swinene eka vana lavantsongo.

Vuxokoxoko lebyi nga nyikiwa hi mutekaxiave 14 hi nga byi katsakanya hi ndlela leyi: Hosi Muhlava a a n'wi tshembile swinene. Vanhu va tiko a va teka Hovheni a ri ndhuna. A a kondletela timhaka ta nhluvuko laha mugangeni hi ku yimela vuhosi bya ka Hosi Muhlava, ku fikela loko va aka xikolo. Va thiyile xikolo lexi vito ra Hovheni ku xixima mukhalabye loyi. Hovheni a a ri munhu wa malwandla swinene na ku hlonipha. A a nga ri munhu wa huwa. A a yingisela loko munhu a n'wi byela swilo. A ri munhu wa migingiriko na ku fambisa hi ntiyiso. Loko Hovheni a lovile, vana va yena va yile emahlweni na ntirho wa tata wa vona wo va tihlo ra Hosi Muhlava. U yisa emahlweni a hlamusela leswaku endzhaku ka swona Hosi Muhlava u vekile ntukulu wa mukhalabye loyi ku va ndhuna ya muganga wa ka Hovheni, hi ku vona ku gingirika ka yena.

Ku ya hi leswi nga hlamuseriwa hi vatekaxiave laha henhla, hi nga tlhela hi vula leswaku loko va thya xikolo xa Hovheni a va lava ku ndhundhuzela na ku tsundzuka mitirho ya Hovheni loyi a a ri munhu wo xixima na ku tirha hi ntiyiso.

(h) Xikolo xa Nyantshiri

Matimu ya xikolo xa Nyantshiri ya nyikiwile hi mutekaxiave 15. Vuxokoxoko lebyi a byi nyikeke hi nga byi longoloxa hi ndlela leyi: Xikolo xa phurayimari ya Nyantshiri xi kumeka eka muganga wa Ntsako. Nyantshiri xi thiywile vito leri hi vaakatiko va muganga wa Ntsako. Nyantshiri a a ri n'wana wa Mbangwa. Mbangwa a a ri makwavo wa Hosi Shiluvana. Mahungu lama nga hlamuseriwa hi mutekaxiave 16 hi nga ma paluxa hi ndlela

leyi: Mbangwa a a ri yena n'wana wa yindlu ya vukosi kambe vukosi byi n'wi tlurile byi ya kuma hi Shiluvana. Maswakhomu, n'wana wa Mbangwa, u ringetile ku lava leswaku vukosi byi tlhelela eka yindlu ya ka vona, kambe swi tsandzile. Endzhaku va swi amukerile. Xikolo lexi xi thyiwile vito ra Nyantshiri leswaku va xixima Mbangwa loyi a a ri n'wana wa le vukosini bya ka Muhlava. Xikolo lexi xi na nkateko hikuva Mbangwa a a ri wanuna wo rhula swinene.

Ku ya hi leswi nga hlamuseriwa laha henhla, hi nga boxa leswaku vaakatiko a va xixima mitirho ya n'wana wa hosi leyi a a yi endla hikwalaho ka ku rhula ka yena.

(i) **Xikolo xa Marito**

Vuxokoxoko bya mathyelo ma vito ra xikolo xa Marito lexi kumekaka emugangeni wa Petanenge byi kumekile eka Mutekaxiave 17. Mahungu lama a ma hlamuseleke hi nga ma katsakanya hi ndlela leyi: vito ra Marito i nkomiso wa mavito ma tindhuna ta ka Hosi Muhlava tinharhu, ku nga Majomela, Risenga na Tlhokwe. Vito ra xikolo lexi ri vumbiwile hi ku hlanganisa maletere mo sungula eka rin'wana na rin'wana ra marito lama. Hileswaku mofimi yo sungula *ma-*, yi huma eka vito Majomela. Ndhuna Majomela a va tshama eZanghoma (Rigorigo). Majomela i vito ro duvulela nakona va n'wi thyiile vito leri hikuva a a lava leswaku mpundzu wun'wana na wun'wana vavasati va yena va fanele ku tisa jomela ra byalwa leswaku a ta nwa. Lawa hi wona matumbulukelo ma vito ra Majomela. Vito ra yena i Xin'wikumile. Xivongo xa Majomela i Nkwashu. Majomela u sukile eZanghoma kutani a ya tshama ePetanenge. Majomela a a ri na vavasati vanharhu. A a ri munhu wo rhandza ku rima na ku fuwa swifuwo. Ndhuna Majomela u hlayisile vanhu vo tala swinene hikwalaho ka rirhandzu leri a a ri na rona.

Leswi nga hlamuseriwa hi mutekaxiave 18 hi nga swi paluxa hi ndlela leyi: Xiphemu xa vumbirhi xa vito ra xikolo lexi, ku nga *ri-* i mofimi yo sungula eka vito ra Risenga. Xikolo xa Marito xi vile kona hi migingiriko ya Ndhuna Risenga. Ndhuna Risenga a a ngenilenyana xikolo kambe a nga fikangi kule. Lexi tsakisaka hileswaku hambu a nga yangi kule exikolweni, a a swi kota ku tsala na ku hlaya nakona a a tirha mitirho ya xiyimo xa le henhla. Ndhuna Risenga a akile xikolo xa Marito hi maribye hi ku pfuniwa hi vaakatiko ku rhwalela maribye yo aka. Ndhuna Risenga a a rhandza dyondzo swinene

nakona a a rhandza leswaku muganga wa yena na wona wu dyondza. A va ri mutlangi wa bolo ya milenge na kona u pfurile tlilabu ya Risenga Golden Chiefs. Tlilabu leyi ya ha ri kona na namuntlha, hambileswi yi nga xavisiwa. Ndhuna Risenga a va nga ri munhu wo tilavela swa yena hambileswi va nga aka xikolo, va vonile swi fanerile leswaku va hlanganisa mavito ya tindhuna letin'wana ku thya xikolo lexi.

Mutekaxiave 19 u yisile emahlweni a nyika nhlamuselo ya leswaku xiphemu xo vunharhu -to- xi huma eka mofimi *Tlho*- laha ku nga n'okosiwa switatisi -lh-. Xiphemu xa -to- eka vito ra Marito xi yimela vito ra ndhuna Tlhokwe. Vuxokoxoko lebyi a byi nyikeke hi nga byi hlamusela hi ndlela leyi: Ndhuna Tlhokwe u tswariwile ePetanenge. Khale tiko ra Petanenge a ku tshama va ka Tlhokwe ntsena. Vanhu va yile va ya tshama ePetanenge hikwalaho ka tifeme leti a ti ri eNkowankowa. Ndhuna Tlhokwe i n'wana wa Makhidani. Ndhuna Tlhokwe a va ri na muti lowukulu swinene, laha a va hlayisa munhu un'wana na un'wana loyi a humelelaka. A va ri munhu wa malwandla na rirhandzu swinene. A va ri na vavasati vo tala nakona a va rhandza ngopfu ku cina goxa. A va rhandza ku rima va hlayisa muti wa vona hi swa masimu. Ndhuna Tlhokwe a a ri munhu wo fuwa tihomu na timbhongolo. Hi tlhelo ra nyiko, ndhuna Tlhokwe a va pfuna ngopfu ku tshungula swihlangi mavabyi ya rigoni na xa le nhlokweni va tlhela va va n'anga ya vavanuna.

Hi ku xiya leswi boxiweke hi vatekaxiave 17, 18 na 19 hi nga vula leswaku xikolo xa Marito, xi thyiwile hi ku landza mitirho ya tindhuna letinharhu. Nakambe hambileswi ndhuna Risenga a yi ri yona a yi gingirika ku aka xikolo lexi, kambe a nga thyangi vito ra yena a ri swakwe. U kombisile ku va xilo xin'we na tindhuna letin'wana.

(j) **Xikolo xa Mushoti**

Xikolo xa phurayimari xa Mushoti xi kumeka emugangeni wa le Lefara. Mahungu ma xikolo xa Mushoti, ya nyikiwile hi mutekaxiave 20. Vuxokoxoko lebyi a byi boxeke, hi nga byi andlala hi ndlela leyi: Xikolo xa Mushoti xi thyiwile vito leri hi va le vukosini ku xixima mitirho ya Reddy Mushoti Shiluvana, loyi a nga tihela tiko ra ka Muhlava swinene. Reddy Mushoti Shiluvana i makwavo wa Hosi Muhlava wo sungula, kambe va hambanile hi vama na va vona. U dyondzerile vuthicara kambe a nga dyondzisangi. U thoriwile ku va mabalana wo sungula wa Hosi Muhlava. Mushoti a a ri nhenha swinene. Mutekaxiave 21

u hetelerile hi ku hlamusela leswaku siku rin'wana Reddy Mushoti u duvurile nghala yi nga fi, kutani yi n'wi landza yi tshwirimbisana na yena ku kondza a yi dlaya hi mavoko yi fa.

Hi ku xiya leswi boxiweke hi vatekaxiave 20 na 21 hi nga vula leswaku xikolo xa Mushoti xi thiyiwile vito ra nhenha ya Mutsonga. Hileswaku ku thyiwa ka vito leri ra Mushoti loyi a a ri nhenha, vana lava nga ta dyondza exikolweni lexi a va ta va tinhenha ta dyondzo.

(k)Xikolo xa Shiluvana

Xikolo xa Shiluvana xi kumeka emugangeni wa ka Shiluvana. Vuxokoxoko bya vito ra xikolo lexi byi nyikiwile hi mutekaxiave 22. Leswi a nga swi hlamusela hi nga swi katsakanya hi ndlela leyi: Xikolo xi thiyiwile vito leri ku xixima Hosi Shiluvana loyi a ku ri yena hosi yo sungula ya va ka Nkuna lava a va huma eMozambiki. Makwavo ya Hosi Shiluvana hi ku velekiwa a a vuriwa Nyantshiri. Havumbirhi a va ri vana va Mbangwa. Loko Vankuna va fika eAfrika- Dzonga va huma eMozambiki, va tshamile eka matiko yo tala ya tinxaka timbe. Loko va fika etikweni ra rixaka rimbe, Hosi Shiluvana a kombela ku tshama etikweni rero, eka vukosi bya tiko rero. Shiluvana a a ri nhenha nakona a tlharihile swinene. U lwile na Maswazi na Vasuthu va ka Dikgale, a va hlula. Eku heteleleni va tshamile eka tiko ra ka Maake, eka vukosi bya Vukhaha. Va tshamile eka tiko ra ka Maake ku kondza loko va kuma tiko ra vona. Mahungu lama nga boxiwa hi mutekaxiave 23 hi nga ma paluxa hi ndlela leyi: Loko vafundhisi va fika, va kumile leswaku VaNkuna a va tshama na Vukhaha. VaNkuna va hatlisile va amukela Vukriste. Shiluvana a a ri nhenha nakona a tlharihile swinene. U lwile na Maswazi na Vasuthu va ka Dikgale, a va hlula. Hi lembe ra 1875, va pfurile xikolo xa majaha ntsena, va xi thya vito ra Phurayimari ya Shiluvana. Xikolo lexi a xi dyondzisa majaha Vukriste. Hi lembe ra 1949, xikolo lexi xi cinciwile xi va xikolo xa sekondari.

Hi ku xiya leswi boxiweke hi vatekaxiave 22 na 23 hi nga vula leswaku eka Shiluvana, hi vona vanhu lava nga sungula ku amukela Vukriste na dyondzo hambileswi a ku dyondza majaha ntsena. Leswi swi komba leswaku eka tiko leri a ku ri na nhluvuko.

(l) Xikolo xa Gavaza

Matimu ya xikolo xa Gavaza ya nyikiwile hi mutekaxiave 22. Vuxokoxoko lebyi a byi nyikeke, hi nga byi paluxa hi ndlela leyi: Xikolo xa Gavaza xi thiyiwile vito leri, ku tsundzuka na ku xixima nsati lonkulu wa Hosi Muhlava, yena Gavaza Muhlava. Leswi swi seketeriwa hi Hlungwane (2010:30) loko a ku: "...va vukosi va vone swi fanerile leswaku ku hlonipiwa nkosikazi Gavaza nsati wa hosi Muhlava." Ku ya hi Hlungwane, vito ra Gavaza ri vile vito ra muganga wa ka hosi Muhlava. Vito ra Gavaza i vito ra vaxisati ra Xitsonga. Mutekaxiave 22 u hlamuserile leswaku Gavaza a a ri n'wana wa ka Makaringe kumbe Mathebula. Mutekaxiave 5 u yisile emahlweni a nyika nhlamuselo ya leswaku Gavaza a a huma eka muti wa mahanyelo lamanene swinene.

Mutekaxiave 5 u tshikilerile swinene leswaku xikolo lexi xi thiyiwile vito ra nhenha ya Mutsonga hikuva Gavaza a a ri wansati wo saseka swinene nakona a a ri na mbilu yo basa swinene.

Hi ku xiya leswi boxiweke hi mutekaxiave 22 na 5, hi nga vula leswaku hambiloko munhu a va a tshamisekile, u fanele a tsundzuka swisiwana na van'wana vanhu.

(m) Xikolo xa Mbangwa

Xikolo xa phurayimari xa Mbangwa xi kumeka eka muganga wa le Bonn, emigangeni ya hosi Muhlava. Mutekaxiave 55 u hlamuserile leswaku xikolo lexi xi thiyiwile vito ra Mbangwa hi Hosi Muhlava ku tsundzuka na ku xixima n'wana wa yena. Mutekaxiave 56 u yisile emahlweni a nyika nhlamuselo ya leswaku Mbangwa a a ri n'wana wa Nkhwashu wa mativula. Vana va Mbangwa i Nyantshiri na Shiluvana. U hlamuserile leswaku xikolo lexi xi thiyiwile vito leri ku n'wi tsundzuka hikuva Mbangwa u lovile a ha ri ntsongo hambileswi a ari na vana vambirhi.

Hi ku xiya leswi andlariweke hi mutekaxiave 55 na 56, hi nga vula leswaku ku va Mbangwa a lovile a ha ri ntsongo, swi karhatile vatswari va yena ku fikela laha va nga n'wi tsundzuka hi ku thya vito ra yena eka xikolo lexi.

(n) **Xikolo xa N'waxindzele**

Mahungu ya Xikolo xa N'waxindzele ya nyikiwile hi mutekaxiave 5. Vuxokoxoko lebyi a byi nyikeke hi nga byi katsakanya hi ndlela leyi: Xikolo xa N'waxindzele xi thiyiwile vito ra nsati wa Hosi Shiluvana wo sungula, yena N'waxindzele. Vito ra N'waxindzele a ku ri Dumela. Shiluvana i tatana wa Hosi Muhlava. N'waxindzele a a huma Duiwelskloof laha a helekete hi masocha ya hosi, kutani va fika va wisa exinkobyanini laha va nga fika va nwa mati hikuva a va khome hi torha hikwalaho ko famba hi milenge. Loko va suka va thyile xinkobyana lexi N'waxindzele. Mutekaxiave 24 u yisile emahlweni a nyika nhlamuselo ya leswaku xikolo xa N'waxindzele xi thiyiwile vito leri ku xixima nghamu yo sungula ya Hosi Shiluvana, yena N'waxindzele.

Ku ya hi leswi boxiweke hi vatekaxiave 5 na 24, hi nga tlhela hi vula leswaku ku va xikolo lexi xi thiyiwile vito ra N'waxindzele, swi tsundzuxa leswaku nsati wa hosi wo sungula u tshame a wisa exinkobyanini lexi xi nga tlhela xi thyiwa vito ra yena.

4.4 **Mavito ya swikolo swa tisekondari**

Emugangeni wa ka Muhlava, swikolo swa tisekondari na swona swi thiyiwile mavito ya vachaviseki. Laha hi kuma mitlawa mimbirhi ya mavito ya swikolo, ku nga mavitoxidzi na mavito ya tindzimitimbe. Eka mavitoxidzi hi kuma swikolo leswi ringanaka nhungu. Mavito ya kona hi lama landzelaka: Cata, Mageza, Bankuna, Mpumulana, Xipungu, Matimu, Myakayaka na B Mkhabele. Matimu ya swikolo leswi ma paluxiwile hi ku landzelelana ka swona laha hansi.

(a) **Xikolo xa Cata**

Xikolo xa sekondari xa Cata xi kumeka eka muganga wa Mafarana eka tiko ra Hosi Muhlava. Hi ku ya hi vuxokoxoko lebyi mutekaxiave 23 a byi nyikeke, hi nga byi paluxa hi ndlela leyi: Xikolo lexi xi thiyiwile vito leri ku xixima Dan Cata Shiluvana, loyi a a ri n'wana wa Oubaas na N'wa-Dzumeri, nsati lontsongo. Dan Cata Shiluvana a a ri mudyondzisi eGraskop nkarhi lowo leha swinene. Mahungu lama nga huma eka mutekaxiave 15 hi nga ma hlamusela hi ndlela leyi: Dan Cata Shiluvana u khomerile vukosi bya ka Nkuna nkarhi lowu Hosi Muhlava wa vumbirhi a a ri exikolweni. Mhaka yin'wana ya nkoka

swinene hileswaku Dan Cata Shiluvana u tirhile eGazankulu a ri Holobye wa Dyondzo naswona vanhu va muganga lowu va tsaka swinene loko va tsundzuka leswaku n'wini wa vito ra xikolo lexi a a ri holobye wa dyondzo eGazankulu. Dan Cata Shiluvana a a ri wanuna wo tlhariha no rhandza dyondzo swinene.

Hi ku languta leswi boxiweke hi vatekaxiave 23 na 15, hi nga vula leswaku ku va va thiyile xikolo lexi vito ra holobye wa dyondzo swi nga endla leswaku vana va vona va dyondzeka va va swin'wana eka mundzuku ku fana na Holobye wa dyondzo.

(b) Xikolo xa Mageza

Matimu ya xikolo xa Mageza ya andlariwile hi mutekaxiave 11. Mahungu lama a ma nyikeke hi nga ma katsakanya hi ndlela leyi: Xikolo xa sekondari xa Mageza xi kumeka eJulesburg (Solani). Xikolo lexi xi thiyiwile vito ra Mageza Shipalana, loyi a a ri mativula ya Maselesele Shipalana, eka yindlu leyikulu. Mageza Shipalana u velekiwile eSapie eMpumalanga. Hosi Muhlava i n'wana hahani wa Mageza Shipalana. Va sukile eSapie hikuva va ka Nkuna a va famba va jikajika tindhawu to tala ku lava laha va nga tshamaka kahle. Hi lembe ra1876 va yile va ya tshama ehansi ka xintshabyana lexi va nge Kweji. Mageza se a kurile a tekile vasati va mune. Nsati wa yena wa xitekwa a ri N'wa-hanyelambitsi Mushwana. Nsati wa vumbirhi a a ri N'wa-mbobo Mushwana, wa vunharhu a ku ri N'wa-Shingenyana, loko wavumune ku ri Nwa- Shingange. Mageza a a ri nhenha hikuva u lwile tinyimpi to tala swinene, to fana na nyimpi ya Mahajawena na nyimpi ya ka Jiwawa. Va hlurile eka hinkwato tinyimpi leti. Mageza a a ri munhu wo karhata ngopfu hikuva loko tihomu ta yena ti lahlekile, a swi boha leswaku varisi na vona va nga vuyi ekaya. Leswi nga vuriwa hi mutekaxiave 27hi nga swi katsakanya hi ndlela leyi: Mageza a karhata kambe a rhandza ntiyiso. Hi 1903 Hosi Muhlava u n'wi suse eJulesburg a n'wi yisa eMuhlava Cross a ya tshama kusahani na yena. Endzhaku ka malembe yo hlava Hosi Muhlava u vekile Mageza ku va ndhuna ya le Julesburg, kutani muti wa ka Mageza wa yindlu leyikulu wu tlhelerile eJulesburg laha Mageza a nga vekiwa ku va ndhuna kona. Loko ku akiwa xikolo xa sekondari eJulesburg, vaakatiko va Julesburg va twananile leswaku xikolo xa kona xi thiywa vito ra Mageza.

Hi ku xiya leswi boxiweke hi vatekaxiave 11 na 27, hi nga vula leswaku ku va Mageza a va munhu wo karhata na ku va nhenha, swi endlile leswaku Hosi Muhlava a n'wi teka a ta tshama kusuhani na yena hi xikongomelo xa leswaku loko ku va na nyimpi Mageza a ta n'wi sirhelela. Nakambe ku va xikolo xi thyiwe vito ra Mageza, swi kombisa ku xixima mitirho ya yena ya vunhenha eka tinyimpi.

(c) **Xikolo xa Bankuna**

Matimu ya xikolo xa Bankuna ya nyikiwile hi mutekaxiave 22. Vuxokoxoko lebyi a byi nyikeke, hi nga byi longoloxa hi ndlela leyi: Xikolo xa sekondari xa Bankuna xi thyiwile vito ra Vankuna leri peletaweke hi ndlela ya Xisuthu. Xi thyiwile hi va vukosi bya ka Muhlava. Bankuna a xi ri xikolo xo sungula xa sekondari emugangeni wa ka Hosi Muhlava, elokhixini ra Nkowankowa. Nhloko yo sungula ya xikolo lexi a ku ri DZJ Mthebule. U vile nhloko ya xikolo lexi nkarhi wo leha swinene ku fikela loko a ya eku wiseni. Mutekaxiave 5 u tshikilerile leswaku xikolo xa Bankuna a ku ri xikolo xo duma swinene hikwalaho ka mapasele ya le henhla ya vana va xikolo na hi swa bolo ya milenge. Nakambe u yisile emahlweni a nyika nhlamuselo ya leswaku xikolo xa Bankuna xi humesile swidyondzeki swo tala emugangeni wa ka Muhlava, leswi namuntlha swi nga le ka swiyimo swa le henhla ngopfu ku nga Tito Mboweni, Dokodela M. Muhlava, Professa M.M Ndhlovu na van'wana na van'wana.

Ku ya hi leswi hlamuseriweke laha henhla, hi nga vula leswaku xikolo lexi, xi thyiwile vito ra Bankuna ku tiyisisa xivongo xa Hosi Muhlava xa ka Nkuna.

(d) **Xikolo xa Mpumulana**

Mutekaxiave 28 u nyikile matimu ya xikolo xa Mpumulana. Vuxokoxoko lebyi a byi nyikeke hi nga byi andlala hi ndlela leyi: Xikolo lexi xi thyiwile vito leri ku xixima Hosi Muhlava wa vumbirhi loyi a nga khoma vukosi bya ka Nkuna sweswi. Xikolo lexi xi kumeka emugangeni wa ka Hosi Muhlava. Hosi Mpumulana u vile hosi ku sukela hi lembe ra 1972. Mutekaxiave 24 u vurile leswaku Hosi Muhlava wa vumbirhi i munhu loyi wo rhandza dyondzo swinene. Nakambe u boxile leswaku Hosi Mpumulana Muhlava wa vumbirhi u rhandza na ntirho wa vurimi.

Hi ku xiya leswi boxiweke hi vatekaxiave 28 na 24, hi nga vula leswaku ku va munhu a ri hosi a swi vuli leswaku u fanele a nga tirhi hi mavoko ya yena. Ku thyiwa ka xikolo lexi swi xixima Hosi Mpumulana Muhlava wa vumbirhi eka mitirho leyinene a yi endlaka emugangeni wa ka Muhlava.

(e) Xikolo xa Xipungu

Matimu ya xikolo xa Xipungu ya nyikiwile hi Mutekaxiave 29. Vuxokoxoko lebyi a byi nyikeke byi nga paluxiwa hi ndlela leyi: Xikolo xa sekondari xa Xipungu xi kumeka emugangeni wa Xipungu, kusuhi na muganga wa Mariveni. Xikolo xa Xipungu xi thyiwile vito ra n'wana wa Hosi Muhlava na Nkosikazi Gavaza Shiluvana. Vito ra yena ro helela a a ri Hendry Xipungu. Xi thyiwile hi va vukosi bya ka Nkuna. Mutekaxiave 30 u yisile emahlweni a nyika nhlamuselo ya leswaku Xipungu a dyondzerile vuthicara kambe u vile mukhomeri wa vukosi bya ka Nkuna hikuva loyi a fanele ku fuma a nga tsakangi kahle emirini. U kombisile leswaku vaaki va le mugangeni wa Xipungu va tsaka swinene hi vito ra xikolo lexi hikuva xikolo xi thyiwile vito ra mudyondzisi.

Hi ku xiya leswi boxiweke laha henhla, hi nga vula leswaku ku va va thyiwe xikolo lexi vito ra Xipungu, swi hlohletela leswaku vana va muganga lowu va fanele ku dyondza xikolo ku fana na n'wini wa vito ra xikolo.

(f) Xikolo xa Matimu

Xikolo xa sekondari xa Matimu xi kumeka eka muganga wa Khujwana. Mahungu ya xikolo xa Matimu ma nyikiwile hi Mutekaxiave 31. Vuxokoxoko lebyi a byi nyikeke byi nga andlariwa hi ndlela leyi: Xikolo lexi xi thyiwile mavito ya tindhuna tinharhu ta muganga wa Khujwana, hi Hosi Muhlava. *Ma-*, yi yimela Magwaza, *-ti-*, yi yimela Shikhati na *-mu* yi yimela Muguyo, ku nga tindhuna tinharhu ta muganga. Xikolo lexi a xi fanele xi thyiwile vito ra Magwaza ntsena, kambe hikwalaho ka swivulavulo, ku hlenganisiwile mavito ya tindhuna leti. Magwaza u huma eMarhakeni, eMpumalanga. Magwaza u fike a ya tshama eka Mafutha (Letaba Estates). Hosi Muhlava wa vumbirhi hi yena a nga landza Magwaza eka Mafutha, a ta n'wi veka ndhuna eKhujwana. Nsati wa Magwaza i Mbetana.

Ndhuna Magwaza loyi a tiviwaka hi vito ra “Cairo”, i munhu wa ku gingirika swinene na kona u hoxile xandla swinene hi timhaka ta nhluvuko emugangeni wa yena. Ndhuna Magwaza a a ri munhu loyi a rhandza ku rima na ku fuwa swifuwo. Ndhuna Magwaza a a ri nhenha nakona a a rhandza vanhu swinene. Emutini wa yena a hlayisa vanhu va swisiwana hambi va nga tiveki. Ndhuna Magwaza a a rhandza swa mitlangu swinene. Hi lembe ra 1965 u sungurile xipano xa bolo lexo duma swinene lexi vitaniwaka “Hungry Tigers.” Ndhuna Magwaza a rhandza na vuyimbeleri swinene. A a rhandza ku ba “Gallo” vanhu va cina.

Vuxokoxoko lebyi nga boxiwa hi Mutekaxiave 32 hi nga byi andlala hi ndlela leyi: Peletwana ra *ti-* ya vito ra Matimu yi huma eka vito ra Shikhati. Vito ra Shikhati a hi xivongo hikuva i vito ro divulela. A a nyikiwile vito leri hikuva loko a ha tirha eJoni a ku ri na ndhawu leyi vanhu a va chava ku hundza hi kona hikuva a ku tshama titsotsi. Loko Shikhati a a ri kusuhi na ndhawu leyi, a sungula ku yimbelela. Loko titsotsi ti twa ku yimbelela ka Shikhati, a ti suka ti tsutsuma, kutani Shikhati a hundza. U nyikiwile vito ra Shikhati hi vaakatiko va le Joni hikuva hi XiZulu a va ku i “*Sikhati se dina ne busuku*”. U nyikiwile vito leri hikuva a a ri nhenha swinene loyi a a nga chavi titsotsi. Xivongo xa Shikhati i Nkhwashu. Mavito ya yena i Mucenzi Jim Nkhwashu. Mucenzi i n’wana Mahlanza, n’wana Shiluvana. Shikhati a a ri wa le vukosini. Shikhati u vekiwile hi buti wa yena Hosi Muhlava ku va ndhuna ya le Khujwana hi lembe ra 1922. U fikile eKhujwana a tirha hi ku tshembeka swinene na tindhuna tin’wana. Wanuna loyi a a ri munhu wo rhandza vanhu swinene nakona a rhandziwa swinene hi vaakatiko. Vito ro divulela ra Shikhati ri rhandziwile hi vana va yena, ku fika laha va nga tshika xivongo xa ka Nkhwashu va tirhisa xivongo xa Shikhati.

Mahungu lama nga nyikiwa hi Mutekaxiave 33 hi nga ma katsakanya hi ndlela leyi: Xiphemu xa *Mu-* xa vito ra Matimu xi huma eka vito ra Mugiyo. Mugiyo i n’wana Ndhlamini Mhlari na N’wa-makhawukana. A a va tshama eJulesburg. Va sukile eJulesburg va ya tshama eXikhulu eka Muhlava. Hosi Muhlava u lerisile Mugiyo leswaku a ya va ndhuna eKhujwana hikuva a a n’wi tshemba swinene. Mugiyo a a ri nhenha swinene hikuva a a ri socha ra le vukosini bya ka Muhlava. A a ri munhu wo gingirika swinene eka mitirho ya vurimi. Ndhuna Mugiyo a rhandza vanhu swinene. Hi nkarhi wa dyandza, a ba

mhalamhala a vitana vaakatiko leswaku va ta phaka mugayo mahala. Ndhuna Mugiyo a hlayisa na vanhu lava a va tshama ekaya ka yena mahala.

Hi ku xiya leswi boxiweke hi vatekaxiave 31, 32 na 33 hi nga vula leswaku, matimu ya vakulukumba lavanharhu lava ku nga thyiwa vito ra xikolo, ya kombisa leswaku, xikolo xa Matimu i xikolo lexi thyiweke hi ku landza mavito ya tinhenha tinharhu ta le mugangeni wa Hosi Muhlava. Magwaza, Shikhati na Mugiyo i tinhenha tinharhu leti nga katekisa xikolo xa Matimu. Sweswi hi kota ku vulavula swinene hi matimu ya Xikolo xa Matimu.

(g) Xikolo xa Myakayaka

Mutekaxiave 23 u andlarile matimu ya xikolo xa Myakayaka hi ndlela leyi: Xikolo xa Myakayaka xi thyiwile vito leri ku xixima vito ra yena Abel Myakayaka loyi a a ri mudyondzisi khale. Nkulukumba Myakayaka u yile a ya tshama eka ndhawu leyi a ri swakwe a nga si vekiwa ku va ndhuna. Vanhu vo tala va n'wi landzerile va ya tshama eka ndhawu leyi a a ri kona. Muganga lowu wu thyiwile vito ra Myakayaka hi vaakatiko. Mutekaxiave 34 u yisile emahlweni a nyika nhlamuselo ya leswaku Myakayaka u vekiwile hi Hosi Muhlava ku va ndhuna ya ndhawu yoleyo. U boxile leswaku Myakayaka a a ri munhu wo rhandza dyondzo swinene.

Hi ku landzelela leswi boxiweke hi vatekaxiave 23 na 34, hi nga vula leswaku ku va Myakayaka a ri mudyondzisi, swi hlohleterile vaakatiko leswaku va thya xikolo lexi ku va Myakayaka hikuva u tisile rivoni emugangeni lowu.

(h) Xikolo xa B Mkhabele

Matimu ya xikolo xa B Mkhabele ya hlamuseriwile hi mutekaxiave 35. Vuxokoxoko lebyi a byi nyikeke hi nga byi paluxa hi ndlela leyi: Xikolo xa sekondari xa B Mkhabele xi kumeka emugangeni wa Mhangweni. Xikolo lexi xi thyiwile vito ra tata wa yena Bennet Mdungazi Mkhabele ku xixima mitirho ya yena leyinene. Bennet Mdungazi Mkhabele u velekiwile emugangeni wa Mhangweni emugangeni wa ka Hosi Muhlava hi lembe ra 1943. Benneth Mdungazi a a ri n'wana wa Ndhuna Ndhuma Mzilikazi Thomas Mkhabele na Nxalati (N'wa Mabunda) nakona a a ri makwavo wa Machuve. Mdungazi Mkhabele u sungurile

tidyondzo ta yena exikolweni xa phurayimari xa Mafarana laha a nga pasa ntangha 5. Hikwalaho ka vusweti, u bohekile ku tshika xikolo a ya tirha. Mdungazi u sungurile ku tirha eYoung Women Christian Association laha a a ri weta.

Ku yisa emahlweni Mdungazi u yisiwile hi vaYoung Women Christain Association, exikolweni xa vuweta eAlba Hotel. Mdungazi u tirhile na le Linger Longer Restaurant tanihi weta laha a a sweka swakudya swa xiFurwa, xiHolland na xiJerimani, leswi a swi tokoterile. Endzhaku Mdungazi u engeterile tidyondzo ta yena ehodela ya Magoebaskloof. Hi lembe ra 1968 u yile exikolweni xa vufundhisi xa “Christain Leadership” lexi a xi ri eSweet Waters eDurban, laha a nga pasa tidyondzo ta yena ta vukhongerile. Hi lembe ra 1969 u engeterile tidyondzo ta yena ta vufundhisi exikolweni xa vufundhisi xa “Voice of prophet” eCape Town laha a nga heta hi lembe ra 1973. Hi lembe ra 1980 u dyondzele ku xopaxopa tibuku ta timali ta le khixini nakona u kumile xudlodlo xa “World Junior Chef of the year.”

Hi lembe ra 1988, Mdungazi u yile a ya tirha exhibedhlele xa Matikwana, eMpumalanga, laha a nga fika a va mininjehere wa ku phamela swakudya. Endzhaku u yile a ya tirha exhibedhlele xa Vuxakeni eGiyani. Hi lembe ra 1991 u engeterile tidyondzo ta yena ta vufundhisi eTimothy Training Institute eCape Town, laha a nga pasa “Diploma in Theology” hi lembe ra 1993. Mahungu lama nga nyikiwa hi mutekaxiave **11** hi nga ma andlala hi ndlela leyi: Hi lembe ra 1995 Benneth u tirhile ku khomela tata wa yena vundhuna. Hi lembe ra 1996 u vekiwile hi Hosi Muhlava ku va ndhuna ya le mugangeni wa Mhangweni.

Hi 1996 Ndhuna Mkhabele na manana Sophy Makhanana Mbhalati va hlohleterile leswaku ku akiwa xikolo xa sekondari ya le hansi emugangeni wa Mhangweni hikuva vana a va ya eswikolweni swa le kule. Loko xikolo xi akiwile, xi thiyiwile vito ra Benneth Mkhabele hi Hosi Muhlava. Ndhuna Mkhabele u hlawuriwile ku va xirho xa bodo ya ONGOLA, ku yimela tiko ra ka Nkuna exiticini xa maphorisa xa ka Maake, ku va mufundhisi wa tindhuna loko va humelele hi makhombo. Hi 2003 u kumile mpfumelelo wa ku catisa vanhu eka Ndzawulo ya Xikaya. Hi lembe ra 2005 u vekiwile ku va mutshamaxitulu wa tindhuna ta ndhawu ya Cobletz, ku fika sweswi. Hi lembe ra 2013

Ndhuna Mkhabele a hlawuriwe ku va mutshamaxitulu loko tindhuna ti vekiwa vundhuna. Hi 2014 u xiximiwile hi digiri ya vudokodela ya Theology hi Omega Global University eNelspruit.

Hi ku xiya leswi boxiweke hi vatekaxiave 35 na 11, hi nga vula leswaku matimu ya xikolo lexi ma paluxa munhu wo gingirika swinene, loyi a nga tirha eka tindhawu to hambanahambana hikwalaho a kumaka risiva ra ndzangelo.

4.5 Mavito lama nga na tinhlamuselo ta le xikarhi

Xikolo xa Mhangweni

Mahungu ya xikolo xa phurayimari ya Mhangweni hi ya nyikiwile hi Mutekaxiave 57. Vuxokoxoko lebyi a byi nyikeke hi nga byi paluxa hi ndlela leyi landzelaka: Xikolo xa phurayimari xa Mhangweni xi kumeka emungangeni wa Mhangweni. Vito ra muganga wa Mhangweni ri huma eka wanuna un'wana loyi a ri muhloti loyi a huma emugangeni wa Mangweni eMbuzini (Komatipoti) kusuhi na Malelana. Ku hava munhu loyi a nga tiva vito kumbe xivongo xa wanuna loyi. Wanuna loyi a hanya hi ku hlota swiharhi nakona a nga zangi a tshama emutini wa munhu hikuva a tshama emabakweni. Emhangweni hi laha wanuna loyi a nga tshama ngopfu kona hi malembe ya 1840-1845, hikuva a nga ri na muti. Mhangweni a ku ri ndhawu ya madyelo ya swifuwo. Mhaka yo hlamarisa hileswaku wanuna loyi u lo nyamalala nakona a nga kona loyi a tiveke laha a nga ya kona. Mahungu lama boxiweke hi mutekaxiave 38 hi nga ma hlamusela hi ndlela leyi: Hi lembe ra 1929, ku sungurile va ka Mkhabele va ta tshama eka ndhawu leyi wanuna loyi a tshama kona. Va ka Mkhabele va kume leswaku wanuna loyi a tshama epurasini leri a ri vitaniwa Cobletz. Loko va ka Mkhabele va ta tshama epurasini ra Cobletz hi 1929 n'wini wa rona a nga ha ri kona. Loko va ka Mkhabele va ta tshama eka ndhawu leyi, va yi thyile vito ra Mhangweni. Va ka Mkhabele va hundzuluxile vito ra purasi ra Cobletz, va ri thya vito ra Mhangweni, ku tsundzuka wanuna loyi a huma emugangeni wa Mangweni eMbuzini (Komatipoti) kusuhi na Malelana. Va hundzuluxile rito ra Xiswazi ra Mangweni ri ya eka ra Xitsonga ra Mhangweni.

Hi ku languta leswi boxiweke laha henhla, hi nga vula leswaku vaakatiko va muganga lowu va vonile swi fanerile ku wu thya vito ra Mhangweni ku tsundzuka wanuna loyi a nga tshama kwala ro sungula.

4.6 Mavito ma swimilana

Ematikweni man'wana, ku fana na le mugangeni wa ka Muhlava, swikolo swi thyiwa mavito ya swimilana. Mavito ya swimilana, ya nga thyiwa swikolo swa tiphurayimari na swikolo swa tisekondari. Swikolo swin'wana swa tiphurayimari swa le mugangeni wa ka Hosi Muhlava swi thyiwile mavito ya swimilani. Eka xiyenge lexi ku xopaxopiwile mavito ya swikolo swa tiphurayimari leswi nga na mavito ya swimilana. Ku na mitlawa mimbirhi ya mavito ya mavito ya swimilana, ku nga, mavito ya swimilana swa le kaya na mavito ya swimilana swa le nhoveni. Ku na mitlawa mimbirhi ya swimilana swa le kaya, ku nga; mavito ya swimilana leswi vekaka mihandzu na mavito ya swimilana leswi nga vekeki mihandzu. Mbuyelo wa ndzavisiso lowu wu kombisa leswaku emugangeni wa ka Hosi Muhlava ku na xikolo lexi nga thyiwa vito ra swimilana leswi vekaka mihandzu xin'we ku nga Xikolo xa Banana na xikolo lexi nga thyiwa vito ra swimilana leswi nga vekiki mihandzu xin'we ku nga xikolo xa Nkowankowa. Vuxokoxoko bya swikolo leswi byi andlariwile laha hansi.

4.6.1 Swimilana leswi vekaka mihandzu

Xikolo xa Banana

Xikolo xa phurayimari xa Banana xi kumeka emugangeni wa Dan. Matimu ya xikolo xa Banana ya nyikiwile hi Mutekaxiave 43. Vuxokoxoko lebyi a byi nyikeke hi nga byi andlala hi ndlela leyi: Xikolo lexi xi thyiwile vito ra Banana hi vaakatiko va le mugangeni wa Dan. Banana i vito ra mihandzu leyi byariwake emakaya. Ndhawu leyi xikolo xa Banana xi nga akiwa eka yona, a ku ri ndhawu leyi khale a ku mirile mihandzu ya mibanana yo tala swinene. Mutekaxiave 5 u yisile emahlweni a nyika nhlamuselo ya leswaku xitichi xa xitimela xa ndhawu leyi xi thyiwile vito ra Banana hikwalaho ka ku tala ka mihandzu ya mibanana.

Hi ku xiya leswi vuriweke laha henhla, hi nga vula leswaku vaakatiko va le mugangeni wa Dan va tinyungubyisa hi tiko ra vona na rifuwo ra tiko ra vona. Vito ra Banana ri tsundzuxa vaakatiko rifuwo leri a va ri na rona khale.

4.6. 2 **Swimilana leswi nga vekeki mihandzu**

Xikolo xa Nkowankowa

Xikolo xa Nkowankowa xi kumeka elokixini ra Nkowankowa. Mutekaxiave 22 u vurile leswaku xikolo lexi xi thiywile vito leri hi ku landzelela vito ra laha xi nga akiwa kona. Ku yisa emahlweni u boxile leswaku vito ra Nkowankowa ri huma eka vito ra swimilana leswi a swi kumeka eka ndhawu leyi, leswi vuriwaka “mikowakowa” kumbe “swikowakowana.” Vuxokoxoko lebyi nga nyikiwa hi mutekaxiave 24 hi nga byi paluxa hi ndlela leyi: Swimilana leswi a swi tele laha ku nga akiwa kona lokhixi ra Nkowankowa. Ku thyiwa ka xikolo lexi vito leri ri kombisa leswaku vaakatiko va lokhixi ra Nkowankowa va rhandza rifuwo ra vona ra ntumbuluko. U hlamuserile leswaku swimilana swa swikowakowa i swimilana swa nhova nakona a swi dyiwi, kambe ku tala ka swona endhawini leyi swi tsakisa vaakatiko ku kondza va thya ndhawu leyi “Nkowankowa” na xikolo xa vona va xi thya vito ra “Nkowankowa”.

Hi ku xiya leswi nga vuriwa hi vatekaxiave 22 na 24, hi nga vula leswaku vaakatiko va Nkowankowa va rhandza ntumbuluko ku kondza va thya xikolo lexi vito ra swimilana leswi va swi kumeke eka ndhawu leyi.

4.6.3 **Mavito ma swikolo swa tisekondari**

Swikolo swin’wana swa tisekondari swa le mugangeni wa ka Hosi Muhlava swi thiywile mavito ya swimilana. Eka xiyenge lexi ku xopaxopiwile mavito ya swikolo swa tisekondari leswi nga na mavito ya swimilana. Ku na mitlawa mimbirhi ya mavito ya swimilana, ku nga, mavito ma swimilana swa le kaya na mavito ya swimilana swa le nhoveni. Mavito ya swimilana swa le kaya swi avanyisiwile hi mitlawa mimbirhi, ku nga, swimilana leswi vekaka mihandzu na swimilana leswi nga vekeki mihandzu. Emugangeni lowu ku na xikolo xin’we lexi thyiweke vito ra swimilana ku nga Timangeni. Vuxokoxoko bya xikolo lexi hi lebyi landzelaka:

4.6.4 Swimilana leswi vekaka mihandzu

Xikolo xa Timangeni

Hi ku ya hi mutekaxiave 39, nhlamuselo leyi a yi nyikeke hi nga yi katsakanya hi ndlela leyi: Xikolo xa sekondari xa Timangeni xi akiwile emugangeni wa Burghersdorp hi 1978. Enkarhini wolowo a ku nga ri na xikolo xa sekondari eBurghersdorp. Vana va le Burghersdorp a va hlupheka swinene hikuva loko va pasa ntangha ntlhanu a va boheka ku ya dyondza fomo¹ ekule swinene, eShiluvane kumbe eGavaza. Swirho swa komiti ya xikolo xa phurayimari xa Ntwanano, swi tshame hansi swi vulavula hi mhaka ya ku aka xikolo xa sekondari eBurghersdorp. Eka nhlengeletano ya kona, va twananile leswaku ku fanele ku akiwa xikolo xa sekondari eBurghersdorp hikuva vana a va hlupheka swinene hi ku ya nghena xikolo xa sekondari ekule. Mfumo wu pfumerile ku aka xikolo xa sekondari eBurghersdorp. Mutekaxiave 40 u yisile emahlweni a nyika nhlamuselo ya swirho swa komiti ya xikolo xa Ntwanano na vaakatiko va le Burghersdorp va tshame hansi nakambe va lava ku twanana hi vito ra xikolo lexintshwa. U vurile leswaku va twananile ku xi thyiwa vito ra Timangeni hikuva endhawini leyi xikolo lexi a xi fanele xi akiwa kona a ku ri ndhawu leyi vaakatiko a va rima na ku byala timanga naswona ntshovelo wa kona a wu ri ehenhla. Nakambe u boxile leswaku vito ra Timangeni ri seketeriwile hi vukosi bya ka Nkuna.

Hi ku landzelela leswi boxiweke hi vatekaxiave 39 na 40, hi nga vula leswaku xikongomelo xa ku thya xikolo lexi vito ra Timangeni a ku ri ku tlangela na ku tinyungubyisa hi rifuwo ra ntumbuluko. Nakambe vito ra Timangeni ri dyondzisa vantshwa ku rhandza, ku hlonipha na ku hlayisa swilo swa ntumbuluko.

4.7 Mavito ya swilo swa ntumbuluko

Emigangeni yo tala swa endleka leswaku swikolo swi thyiwa mavito ya swilo swa ntumbuluko, swo fana na milambu na tintshava.

4.7.1 Swikolo swa tiphurayimari

Emigangeni ya ka Hosi Muhlava ku na swikolo swa tiphurayimari leswi nga thyiwa mavito ya swilo swa ntumbuluko. Mavito ya swikolo swa tiphurayimari ya swilo swa ntumbuluko ya avanyisiwile hi mitlawa minharhu, ku nga mavito ma tintshava, mavito ma magova na switsunga na mavito ma milambu. Mbuyelo wa ndzavisiso lowu wu kombisa leswaku emugangeni wa ka Hosi Muhlava a ku na swikolo leswi nga thyiwa mavito ya magova na switsunga.

4.7.2 Mavito ma tintshava

Swa endleka leswaku swikolo swin'wana swa swi thyiwa mavito ya magova na switsunga. Hambiloko swi koteka ku thya swikolo swa mavito ya magova na switsunga, mbuyelo wa ndzavisiso lowu wu kombisa leswaku emigangeni ya ka Hosi Muhlava a ku na swikolo wa tisekondari leswi nga thyiwa mavito ya magova na switsunga. Emigangeni wa ka Hosi Muhlava hi kuma xikolo xin'we lexi nga thyiwa vito ra ntshava, ku nga Khujwana. Matimu ya xikolo lexi ma nyikiwile laha hansi.

Xikolo xa Khujwana

Vuxokoxoko bya xikolo xa Khujwana byi hlamuseriwile hi mutekaxiave 58. Vuxokoxoko lebyi a byi nyikeke hi nga byi paluxa hi ndlela leyi: Xikolo xa Khujwana xi kumeka emugangeni wa Khujwana. Muganga wa Khujwana wu kumeka kusuhi na ntshava ya Khujwana. Muganga lowu wu thyiwile vito ra ntshava ya Khujwana hikuva wu kumeka kusuhi na ntshava leyi. Xikolo lexi i xikolo xosungula xa ndhawu leyi, xi akiwile hi Hosi Muhlava nakona a xi thyiwile vito ra Magwaza. Endzhaku ka nkarhi xikolo lexi xi cinciwile vito xi thyiwa vito lerintshwa ra Khujwana. Vito lerintshwa ra xikolo lexi ra Khujwana ri thyiwile hi Profesa Ephraim Maluleke (Ntsan'wisi). Mutekaxiave 41 u yisile emahlweni a nyika nhlamuselo ya leswaku vito ra xikolo lexi ra Khujwana ri thyiwile ku kombisa leswaku vanhu va muganga lowu va tsakela na ku xixima rifuwo ra ntumbuluko. U vurile leswaku va susile vito ra muhlonipheki wa ndhawu leyi ra Magwaza va ri siva hi vito ra ntshava leyi nga emugangeni wolowo.

Hi ku xiya leswi vuriweke hi vatekaxiave 58 na 41, hi nga vula leswaku leswi swi dyondzisa vanhu hinkwavo, ngopfu lavantshwa, leswaku rifuwo ra ntumbuluko i ra nkoka swinene.

4.7.3 Mavito ma milambu

Swikolo swin'wana swa le mugangeni wa ka Hosi Muhlava, swi thiyiwile mavito ya milambu. Swikolo leswi nga thyiwa mavito ya milambu i swinharhu, ku nga, Mariveni, Ritavi na Zivuku. Matimu ya swikolo leswi ma nyikiwile laha hansi.

(a) Xikolo xa Mariveni

Xikolo xa phurayimari xa Mariveni xi kumeka emugangeni wa Mariveni. Matimu ya xikolo xa Mariveni ya nyikiwile hi mutekaxiave 29. Vuxokoxoko lebyi a byi nyikeke hi nga byi andlala hi ndlela leyi: Muganga wa Mariveni wu khomanile na lokhixi ra Nkowankowa. Mariveni i xikolo xo sungula xa le mugangeni wa Mariveni nakona xikolo lexi xi thiyiwile vito ra muganga wa Mariveni. Xikolo xi thiyiwile vito leri hi tata wa Ndhuna Hosana. Mutekaxiave 30 u yisile emahlweni a nyika nhlamuselo ya leswaku rito ra “mariveni” ri huma eka rito ra Xisuthu ra “madibeng” leri vulaka eswidziveni. Nakambe u boxile leswaku khale ndhawu leyi a yi vitaniwa Makhajana.

Hi ku xiya leswi boxiweke hi vatekaxiave 29 na 30, hi nga vula leswaku ku va vanhu va le Mariveni va tshamile kusuhi na xidziva hi swona swi nga endla va thya vito leri ku xixima ntumbuluko.

(b) Xikolo xa Ritavi

Hi ku ya hi Mutekaxiave 42 vuxokoxoko bya xikolo xa Ritavi hi nga byi katsakanya hi ndlela leyi: Xikolo xa Ritavi xi kumeka elokhixini ra Nkowankowa. Ritavi i vito ra nambu lowu nga kusahani na xibedhlele xa Letaba na le lokhixini ra Nkowankowa. Vito ra Ritavi ri cinciwile ri ya eka ririmi ra Xinghezi, ri vitaniwa “Letaba”. Ku va vana va tele swinene exikolweni xa Nkowankowa kutani mfumo wu vona swi antswa ku aka xikolo xin'wana. Mutekaxiave 43 u yisile emahlweni a nyika nhlamuselo ya leswaku Mfumo wu thiyile xikolo lexi vito ra Ritavi hikuva ku kumeka nambu lowu eka ndhawu leyi.

(b) Xikolo xa Zivuko

Zivuko i xikolo xa sekondari lexi kumekaka emugangeni wa Mariveni. Matimu ya xikolo xa Zivuko ma nyikiwile hi mutekaxiave 43. Vuxokoxoko lebyi a byi nyikeke hi nga byi katsakanya hi ndlela leyi: Rito “zivuko” ri vula ndhawu ya nambu leyi nga entangiki laha vanhu va kaka mati, va hlantswaka kona timpahla naswona va kota kupela hi kona. Xikolo lexi xi thiyiwile vito leri ku tsundzuka zivuko ra nambu wa Richindzele (Letsitele), laha vanhu va le mugangeni wa Mariveni a va ka mati na ku hlantswa kona. Mutekaxiave 29 u kombisile leswaku vito ra xikolo lexi ra Zivuko ri thiyiwile hi ndhuna ya muganga wa Mariveni Ndhuna Hosana. U hlamuserile leswaku loko mati ya nga talangi vanhu a va pela hi kona eka zivuko leri na mimovha na yona a yi famba hi kona loko nambu wu phyile.

Hi ku xiya leswi vuriweke hi vatekaxiave 43 na 29, hi nga vula leswaku vanhu va Mariveni a va tinyungubyisa hi ndhawu leyi hikuva a va ka mati kona, van’wana a va hlantshwa kona. Nakambe hi nga tlhela hi boxa leswaku loko va thya xikolo lexi a va langutela leswaku vana lava ngenhaka eka xikolo lexi, va ta huma emunyameni va khupukela eka ku vonakala. Loko munhu a dyondzekile u fanisiwa ni rivoni leri voningeleka un’wana na un’wana.

4.8 Mavito lama fambelanaka na swiendleko

Swikolo swin’wana swa thyiwa mavito ya swiendleko swa vanhu. Ku na mitlawa ya khume ya mavito ya swiendleko, ku nga; mavito ma swiendleko swo fambelana na swiendlo swa vanhu, mavito mo fambelana na tinyimpi, mavito mo fambelana na swiendleko swa ntumbuluko, mavito mo fambelana na mafu, mavito mo fambelana na mabubutsa, mavito mo fambelana na ku ninginika ka misava, mavito mo fambelana na tindhambi, mavito mo fambelana na dyandza, mavito mo fambelana na ndzalo, mavito mo fambelana na mitungu. Swikolo swa tiphurayimari na tisekondari swi nga thyiwa mavito ya swiendleko swo fambelana na swiendlo swa vanhu. Emigangeni ya hosi Muhlava swikolo leswi nga thyiwa mavito yo fambelana ni mahanyelo ya vanhu i swa khume. Mavito ya swikolo leswi hi lama landzelaka: Ntwanano, Phyuphyani, Mafarana, Rhulani, Masungulo, Ponani, Bombelani, Magoza, Malwandla na Petanenge. Vuxokoxoko bya swikolo leswi byi hlamuseriwile hi vuenti laha hansi.

(a) Xikolo xa Ntwanano

Emugangeni wa Mariveni ku kumeka xikolo lexi vuriwaka Ntwanano. Mahungu ya xikolo lexi ya nyikiwile hi mutekaxiave 39. Vuxokoxoko lebyi a byi nyikeke hi nga byi katsakanya hi ndlela leyi: Xikolo lexi xi akiwile hi lembe ra 1969. Enkarhini wa kona vana va le Bughersdorp a va hlupheka swinene hikuva a ku nga ri na xikolo emugangeni wa Burghersdorp. Vana a va boheka ku ya nghena xikolo ekule emugangeni wa ka Shiluvana. Leswi swi hlohleterile swidyondzeki swimbirhi, Samson Mgimeti na DZJ Mthebule ku va na miehleketo ya ku aka xikolo xa phurayimari eBughersdorp. Vakulukumba lavambirhi va rhambile nhlengelatano ya vaakatiko va muganga wa Burghersdorp ku ta vulavula hi ku aka xikolo xintshwa xa phurayimari emugangeni wa vona. Vaakatiko va muganga wa Burghersdorp va twananile leswaku ku akiwa xikolo xintshwa xa phurayimari emugangeni wa vona. Ku twanana ka vona eka mhaka leyi swi endle leswaku va twanana nakambe ku thya xikolo xa kona vito ra Ntwanano, leri a ri komba ntwanano wa vona wa ku aka xikolo lexi. Mutekaxiave 40 u yisile emahlweni a nyika hlamuselo ya leswaku vakatiko va muganga wa Bughersdorp va twananile leswaku muti wun'wana na wun'wana wu humesa munhu un'we ku ya pfuna ku aka xikolo. Mahungu man'wana lama nga nyikiwa hi nga ma katsakanya hi ndlela leyi: Vaakatiko va sungurile ku foroma switina swa ku aka xikolo lexi. Endzhaku ka nkarhinyana xikolo a xi akiwile. Vana va muganga wa Bughersdorp, a va ha yangi ekule ku ya dyondza xikolo. Vito ra Ntwanano ri na nkoka swinene emugangeni wa Burgherdorp hikuva ri hlohletela vanhu va munganga lowu leswaku va tirhisana kahle na ku twanana swinene. Vadyondzisi, vatswari na vaakatiko va hlohleteriswa leswaku va tirhisana kahle leswaku xikolo lexi xi ta kota ku nyika vana va vona dyondzo leyinene.

Hi ku xiya leswi boxiweke hi vatekaxiave 39 na 40 hi nga vula leswaku vito Ntwanano ri hlohletela na vana lava ngenaka eka xikolo lexi leswaku va tirhisana kahle na ku hlonipha vadyondzisi leswaku va ta kuma dyondzo ya kahle swinene.

(b) Xikolo xa Phyuphyani

Xin'wana xikolo lexi kumekaka emugangeni wa ka Hosi Muhlava i xikolo xa Phyuphyani. Hi ku ya hi mutekaxiave 5 matimu ya xikolo lexi hi nga ma katsakanya hi ndlela leyi: Xikolo xa sekondari xa Phyuphyani xi kumeka emugangeni wa ka Hovheni. U kombisile leswaku rito ra phyuphyani ri vula ku wisa kumbe ku bela hi moya. Xikolo lexi xi thyiwile

vito ra Phyuphyani hikuva xi pfunile vanhu va le mugangeni wa ka Hovheni swinene. Emugangeni wa ka Hovheni a ku nga ri na xikolo xa sekondari nakona vana a va boheka ku famba mpfhuka wo leha swinene va pela nambu wa Mataji va ya exikolweni xa sekondari xa Dumela. Eliya Shilubana u hlohleterile vanhu swinene leswaku ku akiwa xikolo lexi leswaku vana va ta wisa ku famba mpfhuka wo leha va ya nghena esekondari ya Dumela. Mfumo wu pfumerile ku aka xikolo lexi nakona xi akiwile hi ku hatlisa. U hlamuserile leswaku ku vitaniwile vaakatiko eka nhlengeletano ku ta vulavula hi vito ra xikolo lexintshwa. Ku yisa emahlweni vuxokoxoko lebyi nga vuriwa hi mutekaxiave 23 hi nga byi katsakanya hi ndlela leyi: Ku boxiwile vito ra Phyuphyani, leri a ri kongomisiwile eka vana va ka Hovheni lava a va famba mpfhuka wo leha swinene ku ya nghena esekondari ya Dumela. U hlamuserile leswaku vaakatiko va le mugangeni wa ka Hovheni va seketerile vito ra Phyuphyani swinene.

Hi ku xiya leswi boxiweke hi vatekaxiave 5 na 23, hi nga vula leswaku vito ra Phyuphyani ri fambelana na swiendleko swa vanhu hikuva ri hlamusela leswaku vana va muganga wa ka Hovheni va wisa ku ya nghena xikolo xa sekondari ekule. Nakambe vito leri ri hlohletela na vana lava nghanaka exokolweni lexi leswaku va phyuphya kumbe ku wisa leswaku va ta kuma dyondzo leyinene.

(c) Xikolo xa Mafarana

Vuxokoxoko bya xikolo xa Mafarana byi nyikiwile hi mutekaxiave 38. Vuxokoxoko lebyi a byi nyikeke hi nga byi andlala hi ndlela leyi: Xikolo xa phurayimari xa Mafarana xi kumeka emugangeni wa Mafarana. Xikolo xa Mafarana xi thiyiwile vito ra muganga wa Mafarana. Mafarana i rito ra Xivhenda leri pfelelaka eka ra -farana leri vulaka ku khomana. Khale mafarana a ku ri purasi leri a ri vuriwa Keulen. Vanhu vo tala va ku huma tindhawini to hambana a va ta epurasini ra Keulen ku ta tirha. Vanhu lava a va tirha epurasini leri a va vulavula tindzimi to hambana, to fana na Xitsonga, Sepedi, Xivhenda, Xiswazi, Xizulu na Xixhosa. Loko ku fika nkarhi wa ku cinca vito ra Keulen, vatirhi va khome nhlengeletano va vulavula hi mhaka ya ku thya vito lerintshwa. Vanhu va muganga lowu va vonile leswaku hambiloko va hambana hi tindzimi, leswi va tirhaka swin'we swa antswa leswaku va khomana va va xilo xin'we, kutani va twananile leswaku va thya muganga lowu vito lerintshwa ra Xivhenda ra Mafarana. Mutekaxiave 37 u yisile emahlweni a nyika nhlamuselo ya leswaku loko ku akiwile xikolo xa phurayimari eka muganga lowu, vaakatiko

va twananile leswaku va thya xikolo xa vona vito ra muganga, ku nga Mafarana. U vurile leswaku vito leri ri komba leswaku vanhu va muganga lowu va khomanile swinene.

Hi ku xiya leswi boxiweke hi vatekaxiave 38 na 37 hi nga vula leswaku vito ra Mafarana ri hlohletela vadyondzisi, vatswari na vaakatiko ku khomana va va nyandza yin'we leswaku vana va vona va ta kuma dyondzo ya xiyimo xa le henhla swinene. Nakambe hi nga vula leswaku vana na vona va hlohleteriwa ku khomana na ku hlonipha vadyondzisi leswaku va ta kuma dyondzo leyinene na ku humelela evuton'wini.

(d) Xikolo xa Rhulani

Rhulani i xikolo xa phurayimari lexi kumekaka emugangeni wa Rhulani(Julesburg). Matimu ya xikolo xa Rhulani ya nyikiwile hi mutekaxiave 5. Vuxokoxoko lebyi a byi nyikeke hi nga byi katsakanya hi ndlela leyi: Xikolo xa Rhulani xi thyiwile vito ra muganga wa Rhulani. Vanhu vo tala a va rhurhisiwile emapurasini ku ya tshama eka muganga lowu. Vanhu lava a va huma emapurasini yo hambanahambana va tikumile va tshamile hi ku rhula eka muganga wa vona lowuntshwa, kutani va twananile leswaku va thya muganga lowu vito ra Rhulani. Rito ra “rhulani” ri huma eka nsinya wa riendli “rhula”. Ku rhula swi vula leswaku a ku na tinyimpi kumbe timbholovo endhawini yoleyo. Loko va ku rhulani swi vula leswaku tshikani tinyimpi na timbholovo ta n'wina mi va na ntwanano na ntsako. Ndhawu leyi nga rhula i ndhawu leyi rhandzaka hi vanhu vo tala hikuva vanhu a va chavi nchumu loko va ri eka yona. Vito leri ri hlohletela vanhu va muganga lowu ku hanyisana swin'we leswaku va ta humelela evuton'wini. Mahungu lama nga huma eka mutekaxiave 23 hi nga ma hlamusela hi ndlela leyi: Eku sunguleni a ku nga ri na xikolo eka muganga wa Rhulani. Vana a va nghena exikolweni xa Bordeaux, lexi nga kule swinene. Loko va ya exikolweni a va tsemakanya nambu wa N'wavedi. Loko ku nile mpfula, nkova a wu tala hi mati, leswi a swi endla leswaku vana va nga swi koti ku ya exikolweni. Ku kunguhatiwile leswaku ku akiwa xikolo xa phurayimari emugangeni wa Rhulani leswaku vana va ta wisa ku famba mpfhuka wo leha. Ndhuna hi yena a nga hlohletela mhaka leyi eka Hosi Muhlava kutani xikolo xa Rhulani xi akiwile. Vito ra Rhulani ri hlohletela vadyondzisi, vatswari na vaakatiko leswaku va nga holovi na ku lwa, leswaku xikolo xa vona xi ta kuma dyondzo leyinene.

Hi ku xiya leswi longoloxiweke hi vatekaxiave 5 na 23, hi nga vula leswaku vana na vona va hlohleteriwa hi vito leri leswaku va nga tshami hi ku holova, va fanele ku tirhisana leswaku va ta kuma dyondzo ya xiyimo xa le henhla.

(e) Xikolo xa Masungulo

Loko swi ta eka matimu ya xikolo xa Masungulo lexi kumekaka elokhixini ra Nkowankowa, hi nga katsakanya vuxokoxoko lebyi humaka eka mutekaxiave 45 hi ndlela leyi: Riviti *Masungulo* ri huma eka riendli *sungula* leswi vulaka leswaku swilo leswi a swi endlaka, a swi nga ri kona khale. Lokhixi ra Nkowankowa ri kurisiwile hi ku aka ndhawu ya Nkowankowa leyi vuriwaka Nkowankowa C. Ndhawu leyi a yi ri kule na swikolo swa le Nkowankowa ya khale. Vana va Nkowankowa C a va hlapheka hi ku ya nghena eka swikolo swa le Nkowankowa ya khale leswi a swi ri kule na Nkowankowa C. Mfumo wu akile xikolo xa phurayimari xo sungula eka muganga wa Nkowankowa C. Mutekaxiave 42 u yisile mhaka leyi emahlweni. U nyikile nhlamuselo ya matimu ya xikolo lexi. Mahungu lama a ma hlamuseleke hi nga ma andlala hi ndlela leyi: vanhu va le Nkowankowa C va twananile leswaku va thya xikolo xexo vito ra “Masungulo” hikuva a xi ri xikolo xo sungula elokhixini ra Nkowankowa C lerintswa. Loko xikolo xa Masungulo xi sungula, a ku nga ri na mathicara. Leswi swi bohe mfumo ku thola vanhu lava a va nga dyondzelangi vuthicara. Leswi swi vula leswaku xikolo xa Masungulo xi sunguriwile hi vadyondzisi lava a va nga dyondzelangi vuthicara. Endzhaku ka malembe manharhu mfumo wu swi kotile ku susa mathicara lava a va nga dyondzelangi vuthicara va thola mathicara lava a va dyondzerile vuthicara. Vadyondzisi lava a va nga swi tsakeli ku suka hikuva a va rhandza vuthicara hambu va nga byi dyondzelangi.

Hi ku xiya boxiweke hi vatekaxiave 45 na 42, hi nga vula leswaku xikolo lexi xi thiyiwile vito leri ku navelela vana lava nghenaka eka xona leswaku va sungula vumundzuku lebyinene hi dyondzo.

(f) Xikolo xa Ponani

Ku ya hi mutekaxiave 39 matimu ya xikolo xa Ponani ma nga hlamuseriwa hi ndlela leyi: Rito ra *ponani* ri vula ku tikuma u hlayisekile kumbe ku tikuma u nga humeleriwangi hi

khombo. Xikolo xa Ponani i xikolo xo sungula xa le mugangeni wa ka Shikwambana. Nkarhi wo leha a ku nga ri na xikolo emugangeni wa ka Shikwambana. Vana a va fanele va tsemakanya patu va ya xikolweni xa Muhlava lexi nga emugangeni wun'wana. Loko ku akiwa xikolo xo sungula emugangeni wa ka Shikwambana, ndhuna, vatswari, vana na vaakatiko hinkwavo a va tsakile swinene hikuva xikolo lexi a xi ta ponisa vana va vona. Mutekaxiave 24 u tiyisisa mhaka ya leswaku xikolo lexi xi thywile vito ra Ponani hi vaakatiko va muganga wa ka Shikwambana, hikuva xi ponisile vana ku chayisiwa hi timovha loko va tsemakanya patu va ya exikolweni xa Muhlava. Ku yisa emahlweni, mutekaxiave 24 u kombisile leswaku vukosi bya ka Hosi Muhlava na byona byi seketerile vito leri hikuva a ri kombisa rirhandzu leri vaakatiko va nga na rona eka vana va vona.

Hi ku xiya leswi boxiweke hi vatekaxiave 39 na 24, hi nga vula leswaku vatswari a va navelela va vona va pona eka tinghozi ta le patwini hikuva a va fanele ku tsemakanya patu leri a ri tele hi movha.

(g) Xikolo xa Bombeleni

Mahungu lama nga boxiwa hi mutekaxiave 42 hi nga ma andlala hi ndlela leyi: Vito ra Bombeleni ri huma eka rito "bomba" leswi vulaka ku khorisa swo karhi. Vanhu va Nkowankowa B va vurile leswaku vona va bomba hi dyondzo. Vanhu va vonile leswaku vana va vona va xaniseka hi ku famba mpfhuka wo leha va ya exikolweni xa Ritavi ivi va khoma tinhlengeletano va twanana leswaku va rhuma vanhu ku ya eseketi ku ya fikisa xirilo xa vona. Mfuwo na wona a wu swi vonile leswaku xikolo xa Ritavi a xa ha lawuleki hi ku tala ka vana. Mutekaxiave 46 u tiyisisa leswaku ku va Phurayimari ya Ritavi yi nga ha lawuleki swi endle leswaku mfumo wu hatlisa ku va akela xikolo. Va khomile tinhlengeletano ta ku lava ku thya xikolo lexi vito. Mutekaxiave 46 u boxile leswaku tatana Shiluvana B hi yena a nga ta na vito ra Bombeleni. Mfumo wu amukerile vito leri kutani xikolo xi vitaniwa hi rona.

Hi ku xiya leswi boxiweke hi vatekaxiave 42 na 46, hi nga vula leswaku vatswari va navelela leswaku vana va vona va bomba hi dyondzo ku nga ri ku bomba hi swilo swo huma endleleni.

(h) **Xikolo xa Magoza**

Loko swi ta eka xikolo xa Magoza, mutekaxiave 23 hi yena a nga nyika matimu ya xona. Vuxokoxoko lebyi a byi nyikeke byi katsakanyiwa hi ndlela leyi: Xikolo xa Magoza xi kumeka emugangeni wa Dan. Xikolo xa Magoza xi tumbulukile xi huma eka timitsu ta xikolo xa sekondari xa Charles Mathonsi. Mfumo wu vonile ku tala ka vana exikolweni xa Charles Mathonsi kutani va va na makungu yo tumbululuxa xikolo xin'wana ku hunguta vana lava hikuva a va nga ha lawuleki. Va tekile tigiredi ta 8 na 9 va sungula xikolo xin'wana. Mutekaxiave 51 u yisile emahlweni a nyika nhlamuselo ya leswaku hambileswi va nga sungula xikolo lexi, kambe miako a ku tirhisiwa titlilasi ta Charles Mathonsi. Mfumo wu thorile nhloko ya xikolo loyi a a ri mudyondzisi exikolweni xa Charles Mathonsi ku fambisa xikolo. Mutekaxiave 51 u vurile leswaku muganga wu thyile xikolo vito ra Magoza hikuva vana va vona va ta ba magoza ma nga ri mangani va fika exikolweni. Xikolo xa Magoza xi susiwile eCharles Mathonsi ku ya akeriwa endhawini ya xona. Ku yisa emahlweni u hlamuserile leswaku namuntlha xikolo lexi xi ndlandlamukile xi ya fika eka giredi 12 no humesa mivuyelo ya kahle.

Hi ku xiya leswi boxiweke hi vatekaxiave laha henhla, hi nga vula leswaku vatswari va thyile xikolo lexi hi ku navelela vana va vona leswaku a va be magoza va ya exikolweni va orhovela dyondzo leswaku va ta va ni vumundzuku lebyinene.

(i) **Xikolo xa Malwandla**

Mahungu ya xikolo xa Malwandla ya nyikiwile hi mutekaxiave 52. Vuxokoxoko lebyi a byi nyikeke hi nga byi paluxa hi ndlela leyi: Malwandla swi vula tintswalo leti kombisiwaka vanhu. Muganga wa Petanenge wu vonile leswaku xikolo xa Marito xi na vana vo tala swinene kutani va kunguhata ku aka xikolo xin'wana. Vanhu va muganga lowu va endlile nhlengelatano yo ta vulavula hi mhaka yo aka xikolo xin'wana. Muganga wu yisile mhaka ya wona eka ndhuna kutani nhlamulo yi vula leswaku laha va nga hlawula kona ku kunguhatiwile ku aka damu. Vuhosi byi nyikile muganga nkarhi wa ku khoma nhlengeletano yin'wana ku hlawula ndhawu yin'wana. Muganga wu twananile leswaku xikolo xi ta akiwa ehansi ka ndhuna Tlhokwe. Loko muganga wa ha twananile leswaku xikolo xi akiwa eka ndhuna Tlhokwe, un'wana u cincile ntwanano lowu kutani xikolo xi akiwa

emugangeni wa ndhuna Majomela. Mahungu lama humaka eka mutekaxiave 42 hi nga tlhela hi ma katsakanya hi ndlela leyi: Loko vaakatiko va twile leswaku khamphani ya SA Home yi sungurile ku aka xikolo lava a va nga swi tsakeli leswaku xikolo xi akiwa eka ndhuna Majomela a va nga ha ri na nkarhi wo yisa mhaka leyi emahlweni hikuva se a va sungurile ku aka. Loko xikolo xi herile va tekile vadyondzisi van'wana eka xikolo xa Marito va ya sungula ku dyondzisa exikolweni xa Malwandla. Muganga hi wona wu nga thya xikolo lexi Malwandla.

Hi ku xiya leswi boxiweke hi vatekaxiave 52 and 42, hi nga vula leswaku ku va va thya vito ra xikolo lexi Malwandla a va navelela leswaku vana va vona va ta kota ku dyondza xikolo leswaku va va ni miehleketo yo anama.

(j) Xikolo xa Petanenge

Xikolo xa sekondari xa Petanenge xi kumeka emugangeni wa Petanenge, emugangeni wa ka Hosi Muhlava. Mahungu ya xikolo xa Petanenge ya nyikiwile hi mutekaxiave 52. Vuxokoxoko lebyi nyikiweke hi nga byi andlala hi ndlela leyi: Xikolo xa Petanenge xi thiywile vito ra muganga lowu xi nga akiwa eka wona wa Petanenge. Muganga wa Petanenge wu le kusuhi na nambu wa Richindzele. Khale, ku nga si va na biloho enambyeni wa Richindzele, vanhu lava tshamaka eka ndhawu leyi a va fanele ku pela nambu wa Richindzele loko va ya entirhweni. Rito ra “petanenge” ri vula ku ngenisa nenge endzeni ka mati. Vanhu va muganga lowu a va kota ku hundza hi le nambyeni lowu hikuva a wu nga ri na mati yo tala. Mutekaxiave 42 u yisile emahlweni a nyika nhlamuselo ya leswaku vaaki va muganga lowu va thyile xikolo lexi vito ra Petanenge ku tsundzuka leswi a va hluphekisa swona khale loko ku nga si akiwa biloho. U vurile leswaku loko ku nile mpfula, nambu a wu tala swinene, kambe a va boheka ku pela nambu va ya entirhweni.

Hi ku xiya leswi boxiweke hi vatekaxiave 52 na 42 hi nga vula leswaku vana va vona va fanele va ngenisa nenge eka xihlovo xa dyondzo hambu swi tika. Va fanele ku tiyisela leswaku va ta vuyeriwa. Naswona hi nga vula leswaku xikolo lexi xi thiywile vito leri fambelana ni ku tsemakanya milambu.

4.9 Mavito yo fambelana ni tinyimpi

Emigangeni ya hosi Muhlava hi kuma mavito ya swikolo swimbirhi yo fambelana ni tinyimpi ku nga Tinghwazi na Matlhari.

(a) Xikolo xa Tinghwazi

Matimu ya xikolo xa Tinghwazi ya nyikiwile hi mutekaxiave 59. Vuxokoxoko lebyi a byi nyikeke byi nga katsakanyiwa hi ndlela leyi: Vito ra Tinghwazi ri huma eka riviti “nghwazi” leri vulaka munhu loyi a nga hlula enyimpini. Xikolo xa phurayimari xa Tinghwazi xi kumeka emugangeni wa ka Myakayaka. Xi thiyiwile vito leri ku tsundzuka vunghwazi bya vanhu va ka Myakayaka. Va ka Myakayaka va kombile vunghwazi bya vona hi lembe ra 1985, eka nyimpi leyi va nga lwa na Vasuthu va ka Maake. Va ka Myakayaka va swi kotile ku hlula Vasuthu va ka Maake eka nyimpi ya kona, kutani va akile xikolo lexi va nga xi thya vito ra Tinghwazi, ku tsundzuka vunghwazi bya vona. Loyi a nga ta na vito leri a a ri Tipson Mabuza loyi a a ri nhloko ya xikolo xa Marito. Mutekaxiave 24 u yile emahlweni a nyika nhlamuselo ya leswaku vaakatiko va le mugangeni wa ka Myakayaka va tinyungubyisa hi vito ra xikolo lexi hikuva ri va tsundzuxa ku hlula ka vona enyimpini.

Hi ku xiya leswi boxiweke hi vatekaxiave 59 na 24 hi nga vula leswaku vito ra tinghwazi ri dyondzisa vanhu hinkwavo va muganga wa ka Myakayaka, ngopfu vantshwa, leswaku va fanele va dyondza swinene leswaku va ta va tinghwazi eka dyondzo. Loko va ri tinghwazi eka dyondzo va ta kota ku kuma mitirho leyi nga ta endla leswaku va kota ku hanya kahle na ku hlayisa mindyangu ya vona.

(b) Xikolo xa Matlhari

Hi ku ya hi mutekaxiave 39, matimu ya xikolo xa Matlhari ya nga katsakanyiwa hi ndlela leyi: Xikolo xa phurayimari xa Matlhari xi kumeka emugangeni wa ka Shikwambana. Xikolo lexi xi thiyiwile vito leri hikuva vanhu va le mugangeni lowu a va lwa na Vasuthu lava a va akelanile na vona enkarhini wa kona. Rito ra matlhari ri vula switirhisiwa leswi vanhu va ntima a va swi tirhisa loko va ri enyimpini ku lwa hi swona. Endzhaku ka nkarhi va twananile leswaku va veka matlhari ehansi, leswi vulaka leswaku ku herisiwa nyimpi.

Endzhaku ka nyimpi ku akiwile xikolo emugangeni lowu. Vaaki va le mugangeni lowu va twananile leswaku va thya xikolo lexi vito ra Matlhari ku tsundzuka nyimpi leyi a yi ri kona eka muganga lowu. Mutekaxiave 24 u hlamuserile leswaku xikolo lexi xi thywile vito ra Matlharhi, ku dyondzisa vanhu va muganga wa ka Shikwambana leswaku dyondzo i tlharhi ra ku lwa na vusweti na ku hlupheka laha emisaveni.

Hi ku xiya leswi boxiweke hi vatekaxiave 39 na 24 hi nga vula leswaku vanhu hinkwavo va fanele va tirhisa xikolo lexi kumbe dyondzo tanihi tlharhi leri nga ta endla leswaku va hlula vusweti na ku hlupheka laha emisaveni.

4.10 Mavito ya vachaviseki

Eka Muhlava, ku tlhela ku va na swikolo swa tisekondari leswi nga na mavito ya vachaviseki ya nga mavito ya tindzimitimbe lama ringanaka tsevu. Mavito ya swikolo leswi hi lama landzelaka: Hudson Ntsan'wisi, Charles Mathonsi, Professor Shiluvana, Scotch Maboko, Jacob Magama na Jack Mashamba. Matimu ya swikolo leswi ma andlariwile laha hansi.

(a) Xikolo xa Hudson Ntsan'wisi

Xikolo xa Hudson Ntsan'wisi xi kumeka elokhixini ra Nkowankowa. Mahungu ya xikolo xa sekondari xa Hudson Ntsan'wisi, ya nyikiwile hi mutekaxiave 22. Vuxokoxoko lebyi a byi nyikeke, hi nga byi komisa hi ndlela leyi: Xikolo xa sekondari xa Hudson Ntsan'wisi xi thyiwile vito leri ku xixima Professor Hudson Ntsan'wisi loyi a a ri holobyenkulu wa xikhale ka tikoxikaya xa Gazankulu. Hudson Ntsanwisi i n'wana wa Ephraim Maluleke (Ntsan'wisi) na N'wa-Risenga. U velekiwile hi ti 11 Mawuwani 1920 eShiluvane Mission Station. U pasile vuthicara ekholichini ya Lemana. U pasile Bachelor of Arts hi 1962 na Master of Arts hi 1965 eYunivhesiti ya South Africa. U pasile dyondzo ya xilingwisitiki eYunivhesiti ya Georagetown eUnited States of America.

Vuxokoxoko lebyi nga nyikiwa hi mutekaxiave 24 hi nga byi hlamusela hi ndlela leyi: Ntsan'wisi u dyondzisile exikolweni xa le henhla xa Emmarentia, eBelaBela. Endzhaku u dyondzisile exikolweni xa sekondari xa Shiluvane na Bokgaga, a a ri nhloko ya xikolo. Hi lembe ra 1964 u vile mukamberi wa swikolo. Endzhaku u dyondzisile eYunivhesithi ya

N'walungu, eTurfloop. Loko a tekiwa ku va holobyenkulu hi lembe ra 1969, a a ri muleteri eYunivhesithi ya N'walungu. A a ri yena mabulandlela eka Vatsonga-Machangana. U tirhile ntirho lowukulu wa ku hlengelela Vatsonga. U vile holobyenkulu wa Gazankulu nkarhi lowo leha swinene. Professor H.W.E Ntsan'wisi a a ri wanuna wo tlhariha swinene, wo rhandza dyondzo. U yile emahlweni a hlamusela leswaku hi lembe ra 1985 u nyikiwile vuhosi bya ka Majeje. Professor H.W.E Ntsan'wisi u hundzile emisaveni hi ti 23 Nyenyankulu 1993.

Hi ku xiya leswi boxiweke hi vatekaxiave 22 na 24, hi nga vula leswaku ku va ku thiywile xikolo lexi vito ra Holobyenkulu a ku ri ku xixima mitirho ya yena leyinene leyi a a yi endla hi nkarhi lowu a a ri Holobyenkulu.

(b) Xikolo xa Charles Mathonsi

Mutekaxiave 28 u nyikile mahungu ya xikolo xa sekondari xa Charles Mathonsi hi ndlela leyi: xikolo xa sekondari xa Charles Mathonsi xi kumeka emugangeni wa Dan. Xikolo xa Charles Mathonsi xi thiywile vito ra thicara ra le mugangeni wa Dan loyi a rhandza ngopfu ku tirha. Charles Mathonsi a a rhandza ngopfu mitirho ya mavoko, hambileswi a dyondzekile. Loko va ri ku akeni ka xikolo lexi, a va pfuna ku vekela switina leswaku muako wu ya emahlweni. Mutekaxiave 36 u boxile leswaku vaakatiko va thyile xikolo lexi Charles Mathonsi ku xixima mitirho ya yena yo aka xikolo lexi. Nakambe u hetelerile hi ku boxa leswaku vanhu va xikolo xa Charles Mathonsi va tinyungubyisa hi vito leri hikuva n'wini wa rona a a ri mudyondzisi.

Hi ku xiya leswi paluxiweke hi vatekaxiave 28 na 36, hi nga vula leswaku hambileswi a a dyondzile a a nga ri munhu wo tiveka henhla loko swi ta eka mitirho ya mavoko. A a hlohletela leswaku vanhu va dyondza va tlhela va tirha hi mavoko ya vona.

(c) Xikolo xa Professor Shiluvana

Xikolo xa Professor Shiluvana xi kumeka eka muganga wa Bonn, emugangeni wa ka Muhlava. Mutekaxiave 22 kombisile leswaku Xikolo xa Professor Shiluvana xi thiywile vito ra n'wana Hosi Muhlava wo sungula na N'wa-Phillip, loyi a vitaniwa hi vito ra Professor. Xikolo xi thiywile vito ra Professor Shiluvana hi va le vukosini. Mutekaxiave 5 u yisile emahlweni a hlamusela leswaku Professor u pasile Mathiriki ya yena eHeldtown eCape

Town. A tilulamisela ku dyondzela vudokodela kambe a swa ha endlekangi. U tirhile tanihi ntoloki eka majistarata wa Tzaneen. Endzhaku ka swona u vile n'wamabindzu. Mutekaxiave B u kombisile leswaku Professor Shiluvana hi un'wana wa lava nga kurisa Hosi Muhlava wa vumbirhi.

Ku ya hi leswi boxiweke hi vatekaxiave 22 na 5, hi nga vula leswaku vito ra Professor Shiluvana a va lava ku xixima n'wana wa hosi Muhlava wo sungula na leswi a nga kurisa Hosi Muhlava wa vumbirhi.

(d) Xikolo xa Scotch Maboko

Matimu ya xikolo xa sekondari xa Scotch Maboko lexi kumeka emugangeni wa Mulati ma nyikiwile hi mutekaxiave 37. Vuxokoxoko lebyi a byi nyikeke hi nga byi paluxa hi ndlela leyi: Xikolo xa Scotch Maboko xi thiyiwile vito ra ndhuna Scotch Maboko wa le Mulati. Scotch Maboko u velekiwile eRigorigo hi lembe ra 1910. A a ri n'wana wa vunharhu wa Maboko Mashau. Scotch Maboko u tirhile eJohannesburg kusukela hi lembe ra 1941 ku fika 1972. Hi lembe ra 1973 Scotch Maboko u hlawuriwile ku va ndhuna ya Mulati na Mafarana. Ndhuna Scotch Maboko u pfunile vanhu va le Mulati na Mafarana swinene. Ndhuna Scotch Maboko u pfunile vadyuhari va le Mafarana na Mulati ku kuma midende. U pfunile ngopfu na ku lulamisa timholovo ta le mindyangwini. Ndhuna Scotch Maboko u tirhile nakambe ku va mutshamaxitulu wa tikomiti ta swikolo swa Xivodze na Mafarana. Ndhuna Scotch Maboko u hlohleterile na ku akiwa ka khireche na tliniki eMulati. Vuxokoxoko lebyi nga nyikiwa hi mutekaxiave 38 hi nga byi andlala hi ndlela leyi: Ndhuna Scotch Maboko hi yena a nga hohletela ku akiwa ka xikolo xo sungula xa sekondari eMulati. Xikolo lexi xi thiyiwile vito ra Scotch Maboko hi Hosi Muhlava na vaakatiko va muganga wa Mulati hi ku lava ku khensa mitirho ya yena leyo saseka. Scotch Maboko a a ri munhu wo lulama swinene nakona a a rhandza vanhu swinene. Scotch Maboko a a ri munhu loyi a amukele Hosi Yesu Kriste nakona a a rhandza xikolo swinene. Hambileswi a a kurile a a swi kota ku tsala na ku hlaya. Ndhuna Scotch Maboko a hohleterile leswaku muganga wa yena wu hluvuka swinene. Wanuna loyi a a ri un'wana wa varhangeri lava a va fambisa ntlangu wa le vukosini lowu vuriwaka "Muhlava Day". Ndhuna Scotch Maboko hi yena a a khoma timali ta "Muhlava Day" ku fikela lembe ra 1996 loko a nga ha swi koti hi ku dyuhala.

Loko hi xiya leswi hlamuseriweke hi vatekaxiave 37 na 38, hi nga vula leswaku xikolo xa Scotch Maboko xi thiyiwile vito leri hikokwalaho ka migingiriko ya yena hambileswi a kurile. Vanhu va vonile swi fanerile ku thya vito ra xikolo ku xixima mitirho ya yena.

(e) Xikolo xa Jacob Magamana

Vuxokoxoko bya xikolo xa Jacob Magamana byi andlariwile hi mutekaxiave 38. Timhaka leti a ti nyikeke hi nga ti andlala hi ndlela leyi: Xikolo lexi xi kumeka emugangeni wa Bonn. Jacob Magamana xi thiyiwile vito leri ku xixima tatana Jacob Magamana. Jacob Magamana u velekiwile hi lembe ra 1862 eMaceni. A a ri n'wana wo sungula wa Magamana na N'wabangwana Shingange. Tata wa yena u yile a ya tshama na kokwana wa yena Mabuse eLydenburg. Jacob Magamana u sungurile ku nghena xikolo eMashishini laha a nga pasa kona ntangha mune. Jacob Magamana u dyondzerile mitirho ya mavoko yo fana na vuvati, ku baka, ku sweka na ntirho wa mapurasi, eMashishini. Nkulukumba Magamana a kota ku endla vulombe, swisibi na botere. Mutekaxiave 37 u yisile emahlweni a hlamusela leswaku Jacob Magamana a a ri mukriste loyi a a nghena kereke ya Lutheran. Timhaka leti a ti boxeke hi nga ti katsakanya hi ndlela leyi: Endzhaku ka ku lova ka tata wa yena hi lembe ra 1900, u vuyile eMaceni laha a nga tekana na Fanisa Ntshimbana. Jacob Magamana u ngenile na kereke ya Evangelical Presbyterian (Swiss Mission) laha a nga vekiwa ku va mufundhisi. Endzhaku ka tinyimpi leti va tilweke, vaaki va Maceni va rhurhisiwile hi mfumo ku ya eka tindhawu to hambanahambana. Jacob Magamana u hlawurile ku ya tshama eKeulen laha namuntlha ku tiviwaka hi vito ra Mafarana. EMafarana u akile xikolo xa phurayimari xa Mafarana na kereke ekaya ka yena hi lembe ra 1920. Jacob Magamana a a tirhisana kahle na ndhuna John Xibodze. Jacob Magamana u hundzile emisaveni hi lembe ra 1963. Loko a lovile tindhuna ta miganga na tikomiti ta swikolo va twananile ku n'wi xixima hi ku thya xikolo lexi vito ra Jacob Magamana.

Hi ku xiya leswi vuriweke hi vatekaxiave 38 na 37, hi nga vula leswaku ku tirha hi matimba na ku tshembeka entirhweni wa wena i swa nkoka evuton'wini. Wanuna loyi va n'wi xiximile hi ku thya xikolo vito ra yena ku tsundzuka mitirho ya yena.

(f) **Xikolo xa Jack Mashamba**

Mutekaxiave 15 u hi nyikile matimu ya xikolo xa Jack Mashamba. Vuxokoxoko lebyi a byi paluxeke hi nga byi andlala hi ndlela leyi: Xikolo xa phurayimari xa Jack Mashamba, xi thyiwile vito leri ku xixima nkulukumba Jack Nkhwashu. Nkulukumba Jack Nkhwashu i n'wana wa Mashamba Nkhwashu na N'waXitshunye. Jack a ri n'wana wa vunharhu eka tata wa yena Mashamba. Jack Nkhwashu a a ri munhu wa malwandla na vunene nakona a a ri munhu wo rhandza ku tirha swinene. U yile a ya singilela muti wa yena eRubbervally. U hlamuserile leswaku loko Jack Nkhwashu a ri ku tirheni, va n'wi vitanile ku ta va ndhuna ya le Berlin, eMulati, kutani yena a ku a nge swi koti hikuva a rhandza ntirho wa yena. U komberile Jacob Mbhokota leswaku a n'wi khomela ku fikela loko a vuya. Loko a vuyile a nga ha tsakangi enyameni kutani vundhuna byi khome hi Jack Nkhwashu loyi a ri n'wana wa mativula wa xinuna. Leswi swi hi kombisa leswaku Jack Nkhwashu u thyiile mativula ya yena vito ra yena Jack tanihi tatana. Vuxokoxoko lebyi nga nyikiwa hi mutekaxiave 23 hi nga byi hlamusela hi ndlela leyi: Jack a a rhandza vanhu, loko vanhu va peleriwile hi dyambu a va nyika byetlelo na ku va fihluta. A a rhandza ku vula leswaku munhu wa hlakuleriwa ku fana na mavele. Loko Jack a vona leswaku munhu wa hambuka eka mahanyelo lamanene, a a n'wi tshunelela a n'wi vuyisa endleleni.

Hi ku xiya leswi boxiweke hi vatekaxiave 15 na 23, hi nga vula leswaku Jack a a ri munhu wo rhandza ku pfuna vanhu swinene. Leswi hi swona swi nga hlohletela leswaku va thya xikolo vito ra yena.

4.11 **Mavito ya tindzimi timbe**

Lowu i ntlawa wa swikolo lowu nga thyiwa mavito ya tinxaka timbe. Swa endleka leswaku swikolo swi thyiwa mavito ya tinxaka timbe lama nga na tinhlamuselo ta leswinene, lama nga na tinhlamuselo ta leswo biha na mavito lama nga na tinhlamuselo ta le xikarhi. Mbuyelo wa ndzavisiso lowu wu kombisa leswaku emugangeni wa ka Muhlava swikolo swa kaye swi thyiwile mavito ya tindzimi timbe lama nga ni tinhlamuselo ta lexikarhi. Mavito ya kona hi lama landzelaka: Margareth, Bordeaux, Burghersdorp, Alegrain, Bright

Morning Star, Progress, Sebone, Lefara na Dan. Tinhlamuselo ta matimu ya swikolo leswi hi leti landzelaka:

(a) Xikolo xa Margareth

Mutekaxiave 22 hi yena a nga nyika matimu ya xikolo xa Margreth. Vuxokoxoko lebyi a byi nyikeke hi nga byi paluxa hi ndlela leyi: Xikolo xa phurayimari xa Margareth xi kumeka emugangeni wa ka Shikwambana. Xikolo xa Margareth xi thiyiwile vito leri ku xixima Margareth loyi a a ri n'wingi wa Hosi Muhlava. Margareth a a ri ntombhi ya ka Gana. A a ri nsati wa Smith, n'wana Hosi Muhlava loyi a tiviwa hi vito ra Maphaha na Nkosikazi Gavaza. Mutekaxiave 25 u yisile emahlweni a nyika nhlamuselo ya leswaku Margareth a a ri mudyondzisi wo sungula wa xisati na kona a a tlarihile swinene. Swin'wana leswi a swi hlamuseleke hi nga swi paluxa hi ndlela leyi: Margareth u dyondzisile Professor H.W.E. Ntsanwisi, loyi a ri holobyenkulu wo sungula wa Gazankulu. Margareth i vito leri a ri tsakeriwa hi vanhu vo tala va le mugangeni wa ka Shikwambana hikuva manana loyi a a ri mudyondzisi wo sungula wa xisati emugangeni wa ka Muhlava. Vito ra Margareth ri hlohletela vamanana na vana va vona va tintombhi ku vona leswaku vanhu va xisati na vona va nga endla swilo hinkwaswo leswi endliwaka hi vanhu va xinuna.

Hi ku languta leswi vuriweke hi vatekaxiave 22 na 25, hi nga vula leswaku ku va munhu a ri wa xisati, a swi vuli leswaku a wu tirhi mitirho leyi nga tisaka rivoningo etikweni.

(b) Xikolo xa Bordeaux

Matimu ya xikolo xa Bordeaux ya nyikiwile hi mutekaxiave 23. Nhlamuselo ya yena hi nga yi katsakanya hi ndlela leyi: Xikolo xa Bordeaux xi kumeka eka muganga wa Bordeaux. Bordeaux i vito leri tumbulukaka eka ririmi ra Xinghezi. Xikolo xa Bordeaux xi thiyiwile vito leri hi Hosi Muhlava wo sungula loko a vuya hi le Bordeaux eAmerika. Vito leri a ri tsakisile Hosi Muhlava loko a endzerile eAmerika. Xikolo lexi hi xin'wana xa swikolo swo sungula emugangeni wa ka Hosi Muhlava. Xikolo xa Bordeaux xi sungurile xi ri xikolo xa majaha ntsena nakona a ku ri xikolo xo dyondziwa navusiku. Vana a va ya nghena xikolo lexi loko va vuya kuriseni ka swifuwo. Nkarhi wa kona, ku hlayisa swifuwo a swi vonaka swi ri na nkoka ku tlula ku nghena xikolo. Mudyondzisi wo sungula wa xikolo xa Bordeaux i Philpot.

Nhlamuselo ya mutekaxiave 14 hi nga yi andlala hi ndlela leyi: Kusukela hi lembe ra 1927, xikolo xa Bordeaux xi sungurile ku pfula na mixo. Vana va le mugangeni wa Bordeaux va sungurile ku nghena xikolo namixo. Vanhwanyana na vona va sungurile ku nghena xikolo nimixo eBordeaux hi lembe ra 1927. Eka nkarhi lowu nga hundza vanhwayana a va nga pfumeleriwi ku nghena xikolo emugangeni wa ka Muhlava. Xikolo xa Bordeaux hi xona xi nga tisa dyondzo emugangeni wa ka Muhlava, ngopfungopfu eka vaxisati.

(c) Xikolo xa Burghersdorp

Xikolo xa sekondari ya le hansi xa Burghersdorp xi kumeka emugangeni wa Burghersdorp. Matimu ya xikolo xa Burghersdorp ya nyikiwile hi mutekaxiave 39. Vuxokoxoko lebyi a byi nyikeke hi nga byi paluxa hi ndlela leyi: Loko ku nga si tshama vanhu eka ndhawu leyi, a ku ri purasi ra mabunu, leri a ri vitaniwa hi vito ra Burghersdorp. Xikolo xa Burghersdorp xi akiwile hi lembe ra 2010 hikuva a ku nga ri na xikolo xa sekondari emugangeni wa Burghersdorp. Loko vana va pasile exikolweni xa phuraymari xa Timangeni a va boheka ku tsemakanya patu leri nga ni timovha to tala swinene, va ya exikolweni xa sekondari xa Phangasasa eGabaza, laha a ku ri kule swinene. Hi ku chava ku dlawa ka vana hi timovha loko va tsemakanya patu, tatana Tiba va komberile mfumo ku aka xikolo xa sekondari eBurghersdorp. Xikolo xa sekondari xi akiwile, kutani xi thyiwa vito ra muganga ra Burgersdorp. Mutekaxiave 40 u yisile emahlweni a nyika nhlamuselo ya leswaku xikolo xa Burgersdorp xi khensiwa ngopfu hi vaakatiko va muganga wa Burgersdorp hikuva xi ponisile vana va vona eka makhombo ya ku chayisiwa hi mimovha.

(d) Xikolo xa Alegrain

Xikolo xa Alegrain xi kumeka emugangeni wa Bordeaux emugangeni wa ka Hosi Muhlava. Matimu ya xikolo xa Alegrain ma hlamuseriwile hi mutekaxiave 23. Vuxokoxoko lebyi a byi nyikeke hi nga byi katsakanya hi ndlela leyi: Xikolo xa Alegrain a xi akiwile epurasini ra mabunu ra Alegrain nakona a ku dyondza vana lava vatswari va vona a va tirha na ku tshama epurasini ra kona. Endzhaku ka nkarhi, xikolo lexi xi rhurhisiwile xi ya akiwa emugangeni wa Afcolaco, laha a ku nghena vana va le mapurasini ya le kusuhani. Vana vo tala va sukile eka xikolo lexi loko vanhu va swi vonile leswaku ku tshama

emapurasini a swi sasekangi. Xikolo lexi xi sale xi nga ha ri na vana eAfolaco, kutani swi endle leswaku xikolo xi rhurhisiwa nakambe xi ya emugangeni wa *Bordeaux*. Mutekaxiave 26 u kombisile leswaku xikolo xi rhurisiwile hi vaaki va muganga wa *Bordeaux* va rhangeriwile hi Tatana Scorbet Muhlava. Vaaki va muganga lowu va twananile leswaku va nga hundzuluxi vito ra Alegrain, hi ku lava ku xixima masungulo ya xikolo lexi.

Hi ku xiya leswi boxiweke hi vatekaxiave 23 na 26 hi nga vula leswaku ku rhurisa ka vona xikolo epurasini ra Alegrain, a swi vuli leswaku a va tlulane milenge ni n'wini wa purasi, kambe a ku ri leswaku va ya tiakela miti endhawini ya vona.

(e) **Xikolo xa Bright Morning Star**

Mutekaxiave 44 u ri Xikolo xa *Bright Morning Star* xi kumeka emugangeni wa Dan ehansi ka ndhuna Mavunga. Vuxokoxoko lebyi a nga byi nyika hi nga byi paluxa hi ndlela leyi: Bright Morning Star swi vula ku vangama ka nyeleti ya mixo, leyi vuriwaka nyeleti ya mahlahle, leyi voningaka loko ri nga si xa. Xikolo lexi xi thiyiwile vito leri hikuva vana lava dyondzaka exikolweni lexi, va ha ri vantsongo, nyeleti a yi va voningele va ya exikolweni leswaku va ta va na vumundzuku lebyinene. Xikolo lexi xi sunguriwile hi ti 2 ta Hukuri hi lembe ra 1995. Loko xikolo lexi xi sungula, a ku tirhisiwa muako wa kereke ya AFM, laha xi nga sungula hi ku hlayisa tindzumulo (crèche). Siku ro sungula a xi ri na vana vo tala swinene, laha vurhangeri bya kereke byi nga tsundzuxa leswaku ku endliwa xikombelo xa ndhawu eka vukosi bya ka Muhlava. Ndhawu leyi yi kumekile hi lembe ra 1997. Ku komberiwile tinyiko, laha mutswari un'wana na un'wana a komberiwile ku xava phakiti ra semendhe. Ku tirhisiwile semendhe ya kona ku endla switina. Leswi nga huma eka mutekaxiave 23 hi nga swi andlala hi ndlela leyi: Hi lembe ra 1998, va ka Old Mutual va endlile tinsimbhi ta ku biyelela ta le mafastereni (burglar bars). Vayimeri va Amerika na vona va akile titlilasi ta mune; loko va ka Eskom vona va tekile vatirhi (vadyondzisi), va va yisa eku dyondzisiweni, laha loko va vuya va nga va nyika bokisi ra tibuku na swo tlanga hi swona swa vana. Hi ku vona nhlayo ya vana yi tlakukile, ku sunguriwile ku endla swikombelo leswaku crèche leyi yi hetelela yi va xikolo lexi nga ta va na giredi 1. Hi lembe ra 2004, xikolo xi sungurile ku va na giredi 1. Lembe rin'wana na rin'wana a va engetela giredi ku fikela namuntlha loko xi hetelela eka giredi ya 7. Kambe mfumo wu va nyikile mpfumelelo

wa leswaku va nga fikisa titlilasi ta vona eka giredi ya 12. A va kombela tibuku eswikolweni swin'wana laha a ti sele va nga ha ti tirhisi. Vito ra *Bright Morning Star*, ri thiyiwile hi loyi ku nga yena n'wini kumbe mutshuri wa xikolo.

Hi ku landza leswi boxiweke hi vatekaxiave 44 na 23, hi nga vula leswaku ku va va thyile xikolo Bright Morning star, a va navelela vana lava va ngenaka exikolweni lexi leswaku va va rivoningo emugangeni wa ka vona ku fana na nyeleti ya mahlahle leyi voningaka ni mixo.

(f) Xikolo xa Progress

Vuxokoxoko bya xikolo xa Progress byi nyikiwile hi mutekaxiave 47. Vuxokoxoko lebyi a byi nyikeke hi nga byi hlamusela hi ndlela leyi: Vito ra Progress swi vula ku humelela evuton'wini. Vanhu va Nkowankowa va humelela eka dyondzo hikuva swikolo swa vona swa tisekondari ku nga Bankuna na Hudson Ntsan'wisi a swi talele hi vana. Bankuna a yi akeriwe muako wuntshwa nakona titlilasi ta khale a ti ga ha tirhisiwi. Leswi nga hlamuseriwa hi mutekaxiave 48 hi nga swi paluxa hi ndlela leyi: Xikolo xa Progress timitsu ta xona ti tumbuluka ti huma exikolweni xa Bankuna. Mfumo wu tekile vana va mitlawa ya 8 na 9 exikolweni xa le henhla xa Bankuna ku ya sungula xikolo xa Progress eka muako wa khale wa Bankuna. Mfumo wu susile vadyondzisi lava a va dyondzisa eka giredi 8 na 9 ku ya sungula xikolo xa Progress. Sekete yi komberile vadyondzisi leswaku va tsala mavito manharhu lawu a va tsakelaka leswaku xikolo xithyiwa vito ra xona. Vadyondzisi va tsakerile vito ra Progress, Mgimeti na Tinkuhlu hikuva ndhawu leyi yi talele hi mikuhlu swinene. Laha ku nga vuya ku pasisiwe vito ra Progress.

Loko hi languta leswi boxiweke hi vatekaxiave 47 na 48 hi nga vula leswaku vatswari va navelela vana va vona leswaku va humelela evuton'wini hikokwalaho ka ku va va thyile xikolo lexi Progress.

(g) Xikolo xa Sebone

Matimu ya xikolo xa Sebone ya nyikiwile hi mutekaxiave 49. Vuxokoxoko lebyi a byi nyikeke, hi nga byi katsakanya hi ndlela leyi: Sebone i rito ra Xisuthu leri vulaka xivoni.

Xikolo lexi xi sungurile hi lembe ra 1995, laha a xi ri na nhlayo leyitsongo swinene ya vana. Vana lava a va nghena eka xikolo lexi a va huma eka mapurasi ya le kusuhani hikuva vatswari va vona va tshama eka ndhawu leyi. Vanhu lava tshamaka eka ndhawu leyi va vonile leswaku vana va vona va hlupheka swinene ku ya eswikolweni swa le kule, laha vunyingi bya vona a ku ri Vasuthu. Van'wana a va boheka ku dyondza Xitsonga. Va khomile nhlengeletano ku tisungulela xikolo. Mathicara a va tirhisa mirhi ku dyondzisela ehansi ka yona. Muganga wu hlawurile komiti leyi a yi fanele ku pfuna xikolo lexi hi ku xi fambisa. Komomiti leyi yi komberile switirhisiwa swo fana na tichoko, tibuku na switsalelo eswikolweni swin'wana. Xikolo lexi xi kurile swinene xi vana nhlayo ya le henhla ya vana hi lembe ra 1996. Vanhu va muganga lowu va tinyiketile hi ku aka titlilasi ta mune hi swikalapulanga. Timhaka leti nga vuriwa hi mutekaxiave 50 hi nga ti paluxa hi ndlela leyi: Vadyondzisi hinkwavo lava a va tirha eka xikolo lexi a va tinyiketile ku ta pfuna vana. Leswi swi vula leswaku a va nga holi.

Hi lembe ra 1997, vadyondzisi va sungurile ku tsarisa xikolo eka mfumo hi ku pfuniwa hi komiti leyi a yi hlawuriwile. Hi 1998 mfumo wu amukerile xikombelo xa muganga. Hi 1999 xikolo a xi ri emavokweni ya mfumo. Ku navetisiwile mitirho kutani vadyondzisi va tsarile mapapila va kombela mitirho. Vadyondzisi va thoriwile hi mfumo. Hi lembe ra 2000 mfumo wu tisile matendhe manharhu lama a ma tirhisiwa tanihi titlilasi. Khamphani ya mabazi ya ka Risava yi nyikerile bazi ra khale leri nga tirhisiwa tanihi kamara ro dyondzela eka rona. Masipala wa le xifundzheni xa Mopani na wona wu nyikerile hi ku va akela titlilasi ta mune, mune wa swihambukelo na ku va biyelela xikolo hi darata.

Hi ku xiya leswi boxiweke hi vatekaxiave 49 na 50, hi nga vula leswaku vadyondzi lava nghenaka eka xikolo lexi va fanele va va xivoni eka vutomi bya vona.

(h) **Xikolo xa Lefara**

Xikolo xa Lefara xi kumeka emugangeni wa Lefara. Matimu ya xikolo lexi ya nyikiwile hi mutekaxiave 53. Vuxokoxoko lebyi a byi nyikeke byi nga katsakanyiwa hi ndlela leyi: Lefara i rito ra Xisuthu leri vulaka ku khomana ka tintshava leti nga eka muganga lowu. Vanhu va thyle ndhawu leyi va tshamaka eka yona vito leri. Muganga lowu wu le hansi ka ndhuna Mmakhulula Mangena. "Lefara ra Mmakhomola", swi vula leswaku ku na ka

mpfula a hi nkingha eka vona. Xikolo lexi xi akiwile hikuva tiko a ri vona leswaku vana va xaniseka swinene va ya nghena exikolweni xa le henhla xa Mpumulani, laha a va famba hi milenge. Leswi nga vuriwa hi mutekaxiave 54 hi nga swi paluxa hi ndlela leyi: Ku sunguriwile ku akiwa hi swikalapulanga endhawini yo amukela vayeni laha ku nga akiwa tlilasi yin'we ntsena. Loko ku akiwa tlilasi leyi a ku nga si kumiwa ndhawu yo aka xikolo eka vona. Tiko ri komberile ndhawu yo aka xikolo eka ndhuna kutani ndhuna yi ya fikisa xikombelo xa vona eka Hosi Muhlava. Hosi yi pfumerile kutani ndhuna yi va tsemerile ndhawu. Tiko ri xavile switina kutani ri aka tlilasi yin'we. Vadyondzi lavan'wana a va sarile eka ndhawu yo amukela vayeni eka vona tani hileswi a ku ri titlilasi timbirhi. Mfumo wu pfunile muganga ku aka xikolo lexi. Vanhu va muganga lowu hi vona va nga thya xikolo lexi vito ra Lefara.

Hi ku xiya leswi boxiweke hi vatekaxiave 53 na 54 hi nga vula leswaku va thyile xikolo lexi hi ku xixima ntumbuluko lowu a va ri na wona wa tintshava leti a ti khomanile.

(i) **Xikolo xa Dan**

Xikolo xa Dan xi thiywile vito ra Dan Mabuza. Matimu ya xikolo xa Dan ya nyikiwile hi mutekaxiave 23. Vuxokoxoko lebyi a byi nyikeke hi nga byi andlala hi ndlela leyi: Dan Mabuza a a ri wanuna loyi a dyondzekile eka ndhawu leyi. Wanuna loyi a rhandza dyondzo na leswaku vana va dyondza, hambileswi a dyondzekile a rhandza ku tirha hi mavoko. Dan Mabuza hi yena a nga hlohlotela leswaku ku akiwa xikolo emugangeni lowu. Mutekaxiave 23 u kombisa leswaku u hoxile xandla loko ku akiwa xikolo lexi. Mabuza a tshama laha xikolo a xi fanele xi akiwa kona, vukosi byi n'wi byerile leswaku a suka laha a nga aka kona. Mabuza u sukile a ya aka etlhelo ka xikolo. Mutekaxiave 6 u yisile emahlweni a nyika nhlamuselo ya leswaku hikwalaho ka ku dyondzeka ka Mabuza na ku olova ka yena loko a susiwa laha a ake kona na ku pfuneta ku aka xikolo lexi. Muganga wa Dan wu xiximile Dan Mabuza hi ku thya xikolo xa muganga lowu Dan va tlhela va thya muganga lowu vito ra Dan.

H ku xiya leswi boxiweke hi vatekaxiave 23 na 6, hileswaku ku va Dan a dyondzekile, a rhandza ku tirha hi mavoko, a rhandza dyondzo na ku olova ku susiwa laha a ake kona,

swi endlile leswaku vanhu va thya ndhawu leyi vito ra Dan va tlhela va thya na vito ra xikolo Dan.

4.12 **Nkatsakanyo**

Ndzima ya leyi a yi xopaxopa mavito ya swikolo swa le migangeni ya ka Hosi Muhlava mayelana na leswi mavito ya swikolo ya vulaka swona. Ndzavisiso lowu wu kombisa leswaku swikolo hinkwaswo swa le migangeni ra ka Muhlava swi thiyiwile mavito hikwalaho ka swiendleko swo karhi. Mavito ya swikolo ya thiyiwile hi tihosi, vaakatiko na mfumo. Eka ndzavisiso lowu hi kumile leswaku eka mavito ya vanhu hi vonile leswaku vanhu lava nga thyiwa mavito ya swikolo i vanhu lava nga tisa nhluvuko emigangeni ya kona hikokwalaho ka dyondzo.

Eka mhaka ya mavito ya hi kumile leswaku swikolo swo tala swa le ka Muhlava swi thiyiwile mavito ya tihosi, vavasati va tona, vana va le vuhosini, vasati va vana va tihosi, swidyondzeki na tinghwazi hi xikongomelo xa ku va switsundzuxo swa mitirho leyinene leyi va yi endleke. Eka mavito ma Xitsonga, hi kumile leswaku a ku tirhisiwa mavito lama nga na tinhlamuselo leti hlohletelaka nhluvuko eka mahanyelo ya vanhu. Eka mavito lama nga na tinhlamuselo letinene, hi kumile leswaku a va rhandza ku tirhisa mavito lama hlohletelaka ku tisa ku rhula emisaveni mo tanihi Ntwanano, Rhulani, Ponani, Phyuphyani na man'wana na man'wana.

Loko swi ta eka mavito lama nga na tinhlamuselo ta le xikarhi, hi kumile leswaku i mavito mo ka ma nga ri na tinhlamuselo to kongoma hikwalaho ka ku va ya ri mavito ya vanhu na mavito ma tindhawu. Ku yisa emahlweni, hi kumile leswaku eka mavito ya swikolo swa le ka Hosi Muhlava, ku hava muxaka wa mavito yo divulela, mavito ya swiharhi, mavito ya swifuwo, mavito ya tinyeleti, mavito mo fambelana na swiendleko swa ntumbuluko swo tanihi mabubutsa, ku ninginika ka misava, mitungu, mafu, ndhambi na ndyandza. Mbuyelo wa ndzavisiso lowu wu kombisa leswaku emigangeni ya ka Muhlava a ku na swikolo leswi nga thyiwa mavito ma muxaka lowu. Eka mavito ya swimilana hi kumile leswaku mavito lama nga thyiwa swikolo a ku ri mavito ya swimilana leswi a swi mirile eka ndhawu yoleyo tanihi Nkowankowa, Banana na swin'wana na swin'wana.

Eka mavito ya ntumbuluko, hi kumile mavito ya tintshava na mavito ya milambu. Eka mavito ya tintshava na milambu hi kumile leswaku xikolo a xi thyiwa vito ra tintshava na milambu lowu nga kusuhi na xona. Mavito ma swikolo hinkwaswo swa ka Muhlava ma na tinhlamuselo to karhi hikuva vathyi va mavito walawo a va ringeta ku hundzisa timhaka to karhi eka vanhu va le mugangeni wa Hosi Muhlava na tiko hinkwaro ra Afrika-Dzonga.

NDZIMA YA 5

XIVUMBEKO XA MAVITO YA SWIKOLO SWA LE MIGANGENI YA KA HOSI MUHLAVA

5.1 Manghenelo

Ndzima leyi yi kongomisa eka ku xopaxopa swivumbeko swa mavito ya swikolo swa le migangeni ya ka Hosi Muhlava. Eka ndzima leyi ku xopaxopiwa tinxaka ta swivumbeko swa mavito ma swikolo hi ku landza mitlawa ya maviti laha mavito ya kona ma welaka kona. Ku humelerisa mhaka leyi erivaleni, ku landzeleriwa swiphemu leswi landzelaka: nkanelo wa xivumbeko xa mavito ya swikolo, tafula ra mitlawa ya maviti, mavito ya swikolo lawa ya welaka eka mitlawa ya maviti ya 1 na 2: mu - va, mavito lama nga ni swirhangi mu-/va, mavito mo hava xirhangi, mavito lama nga na alofomo **n-**, mavito lawa ya welaka eka mitlawa ya maviti ya 3 na 4: mu - mi, mavito lama nga na xirhangi xa mu-, mavito lawa ya welaka eka mitlawa ya maviti ya 5 na 6: ri - ma, mavito lawa ya welaka eka mitlawa ya maviti ya 7 na 8: xi - swi, mavito lawa ya welaka eka mitlawa ya maviti ya 9 na 10: yi(n) - ti(n) - na mavito ya ntlawa wa 9 na 10 lama nga na swirhangi yi(n) -/ ti(n) -. Ku yisa emahwleni ku langutiwa mavito lama nga timofimi to vumbana na mavito lama nga timofimi to tshunxeka.

5.2 Nkanelo wa xivumbeko xa mavito ya swikolo

Eka Xitsonga tanihi hi tindzimi hinkwato ta xitiko xa Bantu, maviti hinkwawo ma aviwa hi mitlawa hi ku ya landza swirhangi swa wona. Nhlayo ya mitlawa ya maviti ya hambana kusuka eka ririmi rin'wana ku ya eka rin'wana. Mitlawa ya kona yi sukela eka 11 ku fika eka 23. Hileswaku, ririmi leri nga ni mitlawa ya le hansi ri na mitlawa ya 11 kasi leri nga ni mitlawa yo hlaya ku tlula hinkwato ri na 23 (Miti, 1998). Xitsonga xi na mitlawa yo ringana 21.

5.2.1 Nhlamuselo ya xivumbeko

Xivumbeko xi kongomisa eka leswi nchumu wo karhi wu vonakisaka xiswona loko ku katsiwa ni swiphemu swa wona. Leswi swi seketeriwa hi Elder (2008:5) loko a ku:

Word's structure is the way in which a word is constructed, its component parts (prefixes, suffixes, roots, morphemes, affixes and inflexions that helps to unlock the word's meaning...

Elder u andlala mhaka ya leswaku rito ri vumbiwa hi katsakanyo wa swinembeletwana swo tanihi swirhangi, swilandzi, timitsu, timofimi na minsinya. Hi nga vula leswaku nxopaxopo wa rito wu kongomisa eka ku avanyisa swiphemu leswi boxiweke laha henhla hi xikongomelo xa ku kuma tinhlamuselo eka rito ro karhi.

5.2.2 Tafula ra Mitlawa ya maviti

Eka Xitsonga ku na mitlawa leyi landzelaka ya maviti (Mushwana & Ndhlovu, 1989):

Ntlawa wa	Xirhangi	Ntsengo	Xikombiso
1.	mu-	vun'we	mufana, murhangeri, munhu
1a.	–	vun'we	tatana
2.	va-	vunyingi	vafana, varhangeri, vanhu
2a.	–	vunyingi	vatatana
3.	mu-, m-, n-	vun'we	nseve, nenge, nambu, muroho
4.	mi	vunyingi	miseve, milenge, milambu, miroho

5.	ri-	vun'we	rito, vito, tiko
6.	ma-	vunyingi	matiko, marito, mavito
7.	xi-	vun'we	xilo, xitulu, xifambi
8.	swi-	vunyingi	swilo, switulu, swifambi
9.	yi(n)-	vun'we	yindlu, mbyana, homu
10	ti(n)-	vunyingi	tiyindlu, timbyana, tihomu
11	ri-	vun'we	rihlaya, rivambu, rintiho
14	vu-	xi hava ntsengo	vutomi, vumunhu, vululami, vutshila
15	ku-	xi hava ntsengo	ku tirha, ku tshemba, ku dya, ku biha
16	ha-	xi hava ntsengo	handle, hansi, henhla
17	ku-	xi hava ntsengo	kusuhi, kule
18	mu-	xi hava ntsengo	ndzeni, ndzhaku
21	Dyi-	vun'we	dyimunhu, dyiyindlu, dyiphukuphuku

Mavito ma swikolo, tanihi maviti man'wana ni man'wana na wona ma wela ehansi ka mitlawwa ya maviti leyi andlariweke laha henhla. Mavito ma swikolo swa ka Muhlava lama hlengeletweke eka ndzavisiso lowu ma ta xopaxopiwa hi rin'we rin'we ku kuma mitlawwa ya maviti leyi ma welaka eka yona. Xin'wana lexi nga ta langutiwa mayelana na xivumbeko i ku lava ku xiya leswaku maviti lama hlengeletweke ma wela eka swivumbeko swihi exikarhi ka timofimi to vumbana na timofimi to tshunxeka.

5.2.3 Mavito lama nga na timofimi to vumbana na timofimi to tshunxeka

Ku na tinxaka timbirhi ta timofimi leti marito ma ririmi ma nga welaka eka tona, ku nga timofimi to vumbana na timofimi to tshunxeka.

5.2.3.1 Nhlamuselo ya timofimi to vumbana

Timofimi to vumbana ku vuriwa rito leri pfumelaka ku va ri tlhantlhiwa ku ya hi swiphemu swo aka marito tanihi xirhangi, rimitsu, nsinya, xilandzi na xiheteleri. Leswi swi seketeriwa hi Akmajian na vatsarikulobye (1993:16) loko va ku:

A bound morpheme cannot stand alone but must be attached
to another morpheme... as for example affixes, the base (or stem)

Ntshaho lowu wu boxa leswaku timofimi to vumbana a ti pfumeli ku yima ti ri toxo hi ku va ti nga ha vulavuli. Hikokwalaho timofimi to vumbana ti katsa swinembeletwana na rimitsu.

(a) Mavito ya swikolo lawa welaka eka mitlawwa ya 1 na 2: mu- /va-

Mavito man'wana ya swikolo swa le mugangeni wa ka Hosi Mhlava, ya wela eka mitlawwa ya 1 na 2, lawa ya nga na swirhangi swa **mu-** na **va-** hi ku landzelelana. Ku na tinxaka tinharhu ta mavito lama ya welaka eka mitlawwa ya maviti ya 1 na 2 lawa ya nga na swirhangi swa mu- va. Ku na mavito (a) yo hava xirhangi, (b) mavito lama nga ni xirhangi mu-/va- na (c) mavito lama nga na alofomo **n-**. Katamba (1992:81) u hlamusela alofomo hi ndlela leyi landzelaka: " An allomorph is an alternative realization of the morpheme." Katamba u boxa mhaka ya leswaku alofomo yi tirha ku siva mofimi yo karhi kambe swi

karhi swi vula xilo xin'we. Ku seketela mhaka leyi nga boxiwa hi Katamba, Victoria (2003:524) u hlamusela hi ndlela leyi: "A phonetic variant of a phoneme is an allophone of that phoneme." Ntshaho lowu wu tiyisisa mhaka ya leswaku tialofomo i swiphemu leswi hambanaka hi xivumbeko kambe swi karhi swi vula nchumu wun'we. Eka Xitsonga xirhangi xa ntlawa wa 1 **mu-** xi nga siviwa hi alomofa **n-** hambi ku ri **m-**.

(b) **Matafula lama kombisaka mavito ma swikolo lama nga na xivumbeko xa timofimi to vumbana**

Ntlawa wa 1 na 2

Tafula ra 1

Riviti	Xirhangi	Rimitsu	Xiheteleri
Bankuna	ba-(va)	-nkuna	-a
Mushoti	mu-	-shot	-i
Mbangwa	m-	- b(v)angw-	-a

Eka swifaniso swa mirhi leswi kombaka swiaki swa maviti, marito lama kombisiweke eka tafula ra 1 ma longoloka hi ndlela leyi landzelaka:

Xifaniso xa 1

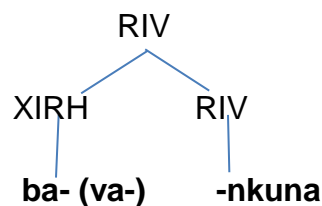

Xifaniso xa 2

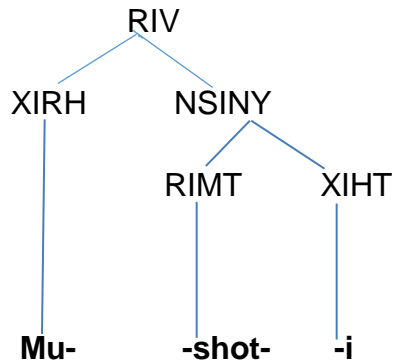

Xifaniso xa 3

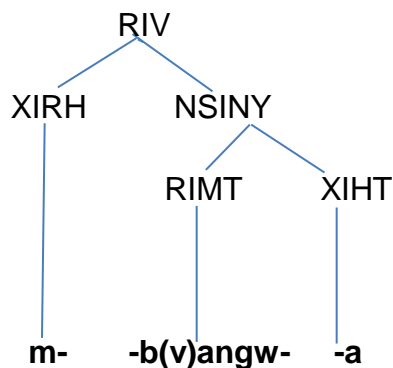

Eka tafula ra 1 laha henhla, maviti hinkwawo lama nga eka rona ma wela eka ntlawa wa 1 na 2. Eka tafula leri riviti **Bankuna** ri wela eka ntlawa wa 2a. Loko hi languta xivumbeko xa maviti lama nga eka tafula hi kuma riviti **Mushoti** na riviti **Mbangwa** ma vumbiwile hi swiaki swinharhu ku nga xirhangi, rimitsu, na xiheteleri. Loko swi ta eka xirhangi, hi kuma leswaku eka riviti **Mushoti**, xirhangi **mu-** xi wela eka ntlawa wa 1 kasi rimitsu **-shot-** ri huma eka rito ra Xinghezi (shoot) leri vulaka ku duvula hi xibamu ku tlhela ku engeteriwa xiheteleri **-i** ku nga xitwari xa riendli leri. Eka riviti **Bankuna** hi lemuka leswaku ri huma eka ntlawa wa 2a hileswi ri nga eka vunyingi. Xirhangi **ba** (va) xi lo hundzuka kusuka eka xirhangi xa vunyingi (va-) hikwalaho ka nkucetelo wa Xisuthu. Ku yisa emahlweni hi kuma leswaku riviti **Nkuna** i riviti hikwalaho ka ku va ri ri xivongo xa vanhu va ka Hosi Muhlava. Loko swi ta eka riviti **Mbangwa**, hi lemuka leswaku xirhangi xi lo hundzuka ku va alomfofo **m-** na le ka rimitsu **-b(v)angw-** xitatisi **v-** xi hundzukile ku va **b-** hikwalaho ka mavulavulelo na xiheteleri **-a**.

Tafula ra 2

Riviti	Xirhangi	Rimitsu	Xilandzi	Xiheteleri
N'wahungana	n'wa	-hung-	-an-	-a

Eka xifaniso xa murhi lexi kombaka swiaki swa maviti, rito leri kombisiweke eka tafula ra 2 ri longoloka hi ndlela leyi landzelaka:

Xifaniso xa 4

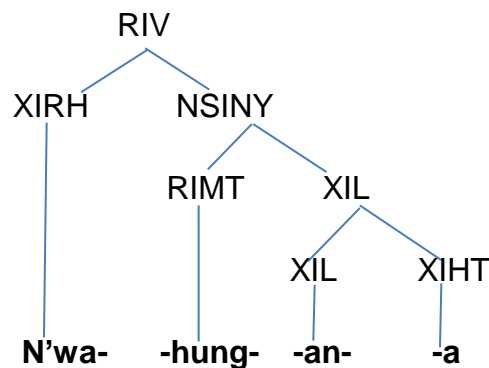

Eka tafula ra 2 laha henhla, riviti **N'wahungana** ri wela eka ntlawa wa 1. Loko hi xiya eka tafula leri, hi kuma leswaku riviti ri vumbiwile hi swiaki swa mune, ku nga xirhangi, rimitsu, xilandzi na xiheteleri. Loko swi ta eka xirhangi, hi lemuka leswaku xirhangi xi hundzukile xivumbeko kusuka eka **mu-** ku ya eka **n'wa-** lexi kongomisaka eka munhu wa xisati. Riviti N'wahungana ri na rimitsu **-hung-**, xilandzi **-an-** ku nga xilandzi xa xihlamulana na xiheteleri **-a**.

Tafula ra 3

Riviti	Xirhangi	Riviti
N'waxindzele	N'wa-	xindzele

Eka xifaniso xa murhi lexi kombaka swiaki swa maviti, rito leri kombisiweke eka tafula ra 3 ri longoloka hi ndlela leyi landzelaka:

Xifaniso xa 5

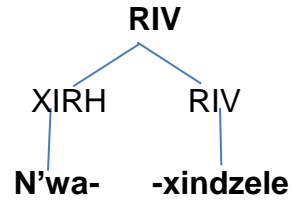

Eka tafula ra 3 laha henhla, riviti **N'waxindzele** ri wela eka ntlawa wa 1a. Loko hi languta xivumbeko xa riviti leri hi kuma leswaku ri vumbiwile hi swiaki swimbirhi, ku nga xirhangi **n'wa-**, na riviti **-xindzele**.

Tafula ra 4

Riviti	Riendli	Riengeteri	Riviti
Bright morning star	Bright	morning	star
Petanenge	peta	–	nenge

Eka swifaniso swa mirhi leswi kombaka swiaki swa maviti, marito lama kombisiweke eka tafula ra 4 ma longoloka hi ndlela leyi landzelaka:

Xifaniso xa 6

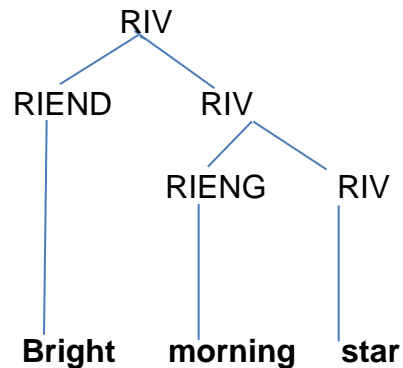

Xifaniso xa 7

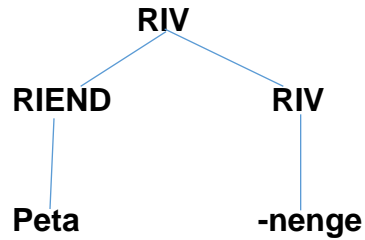

Eka tafula ra 4 leri nga laha henhla, hi kuma mavitinkatsano hi swivumbeko swimbirhi swo hamabana. Eka riviti **Bright morning star**, hi lemuka leswaku i riviti leri nga lombiwa kusuka eka Xinghezi. Xivumbeko xa rona xi humelerisa swiphemu swinharhu ku nga riendli (Bright), riengeteri (morning) na riviti (star). Kasi riviti **Petenenge** ri vumbiwile hi swihluvi swa mbulavulo swimbirhi ku nga riendli **peta-** na riviti **-nenge**.

Tafula ra 5

Riviti	Riviti	Riviti
Burghers dorp	Burghers	dorp

Eka xifaniso xa murhi lexi kombaka swiaki swa maviti, rito leri kombisiweke eka tafula ra 5 ri longoloka hi ndlela leyi landzelaka:

Xifaniso xa 8

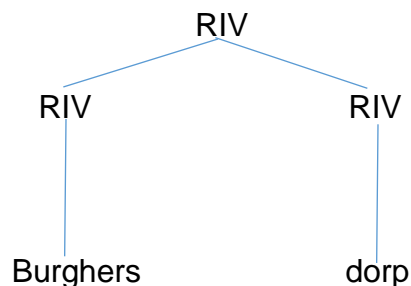

Eka tafula ra 5 laha henhla, riviti **Burghersdorp** i rivitinkatsano leri vumbiweke maviti mambirhi ku nga **Burghers** na **dorp**.

Tafula ra 6

Riviti	Riviti	Rivti
Tito Mboweni	Tito	Mboweni
Jack Mashamba	Jack	Mashamba
B Mkhabele	B. -	Mkhabele
Hudson Ntsan'wisi	Hudson	Ntsan'wisi
Scoth Maboko	Scoth	Maboko
Jacob Magamana	Jacob	Magamana

Eka swifaniso swa mirhi leswi kombaka swiaki swa maviti, marito lama kombisiweke eka tafula ra 6 ma longoloka hi ndlela leyi landzelaka:

Xifaniso xa 9

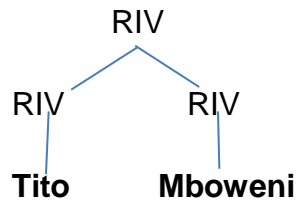

Xifaniso xa 10

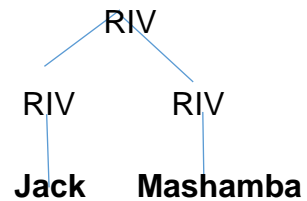

Xifaniso xa 11

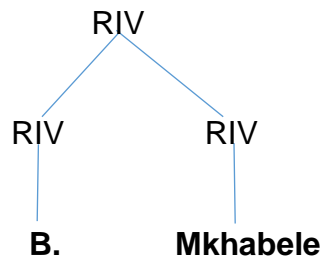

Xifaniso xa 12

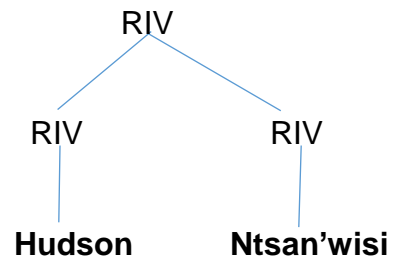

Xifaniso xa 13

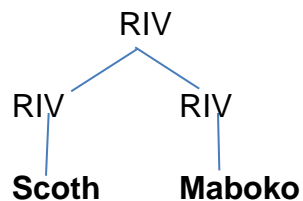

Xifaniso xa 14

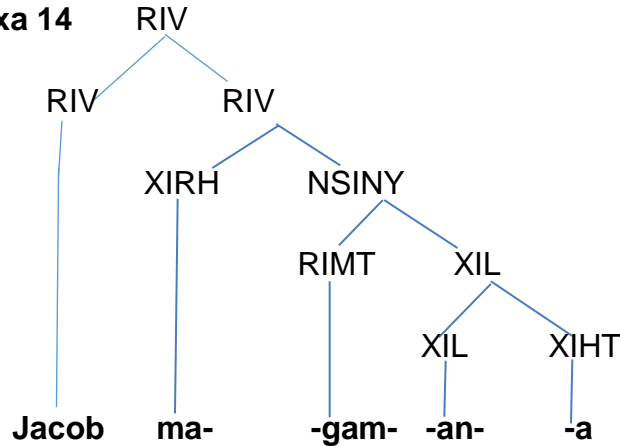

Eka tafula ra 6 laha henhla, maviti hinkwawo lama nga eka rona ma wela eka ntlawa wa 1. Eka tafula leri ku hava maviti lama welaka eka ntlawa wa 2. Loko hi languta xivumbeko xa maviti lama nga eka tafula hi kuma leswaku ma vumbiwile hi swiaki swimbirhi, ku nga riviti na riviti. Riviti ro sungula i rivitavito tanihi **Tito**, **Jack** kasi **B** i xitatisi xo sungula eka rivitavito ra Bennet, **Hudson**, **Scoth** na **Jacob**. Ku tlhela ku va na riviti ra vumbirhi ku nga swivongo swa vona ku nga, **Mboweni**, **Mashamba**, **Mkhabele**, **Ntsan'wisi**, **Maboko** na **Magamana**. Hi tlhela hi kuma leswaku xivumbeko xa xivongo xa Magamana xi pfa xi wela eka timofimi to vumbana hikuva riviti leri ri na xirhangi ku nga **ma-**, rimitsu **-gam-**, xilandzi xa xihlamulana ku nga **-an-** na xiheteleri **-a**.

Tafula ra 7

Riviti	Riviti	Xirhangi	Riviti
Charles Mathonsi	Charles	ma-	-thonsi

Eka xifaniso xa murhi lexi kombaka swiaki swa maviti, rito leri kombisiweke eka tafula ra 7 ri longoloka hi ndlela leyi landzelaka:

Xifaniso xa 15

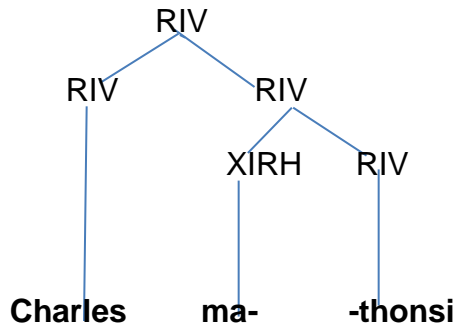

Eka tafula ra 7 laha henhla, riviti **Charles** ri wela eka ntlawa wa 1a nakambe rivitavito **Charles** ri nga tlhela ri vuriwa ku va ri vumbiwile hi mofimi yo tshunxeka hikuva a ri pfumeli ku tlhantlhiwa ku ya hi swiaki swa marito. Loko hi languta riviti **Mathonsi** ri nga tlhela ri wela eka ntlawa wa 6 laha ku nga na xirhangisi **ma-** hikwalaho ka ku va ri ri eka vunyngi bya riviti **thonsi**.

Tafula ra 8

Riviti	Riviti	Xirhangisi	Rimitsu	Xilandzi	Xiheteleri
Professor Shiluvana	Professor	Sh(xi)	-luv-	-an-	-a

Eka xifaniso xa murhi lexi andlalaka swiaki swa maviti, rito leri kombisiweke eka tafula ra 8 ri longoloka hi ndlela leyi landzelaka:

Xifaniso xa 16

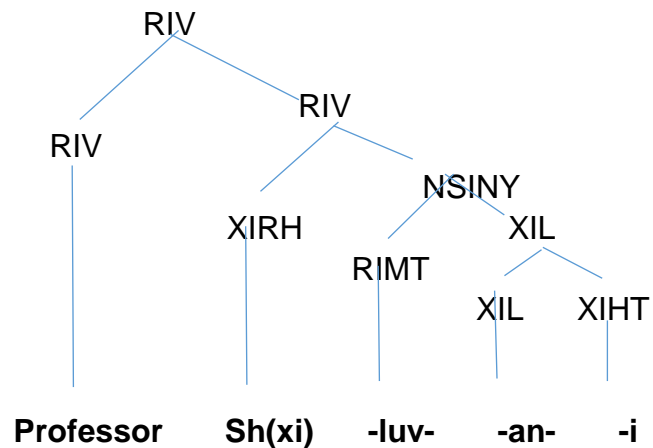

Eka tafula ra 8 laha henhla, riviti **Professor** ri wela eka ntlawa wa 1a kasi riviti **Shiluvana** ri weka eka ntlawa wa 7. Rivitavito leri ri vumbiwile hi mofimi yo tshunxeka ku nga **Professor** na mofimi yo vumbana ku nga **shivulana**. Mofimi yo vumbana yi vumbiwile hi xirhangi **xi-** lexi nga hundzuka ku va **sh-** hikwalaho ka mavulavulelo. Ku tlhela ku va na nsinya lowu vumbiweke hi rimitsu **-luv-**, xilandzi xa ntsongahato **-an-** na xiheteleri **-a**.

Ntlawa wa 3 na 4

Tafula ra 9

Riviti	Xirhangi	Rimitsu	Xilandzi	Xiheteleri
Mpumulana	m-	pumul-	-an-	-a
Ntwanano	N-	twan-	-an-	-o

Eka swifaniso swa mirhi leswi kombaka swiaki swa maviti, marito lama kombisiweke eka tafula ra 9 ma longoloka hi ndlela leyi landzelaka:

Xifaniso xa 17

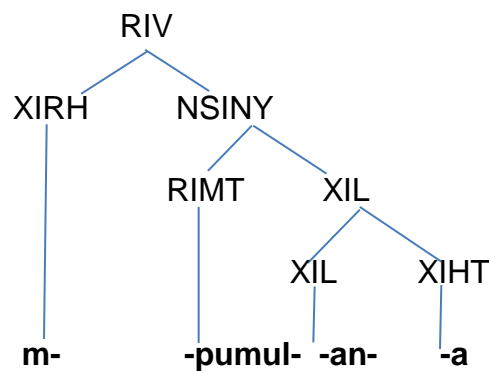

Xifaniso xa 18

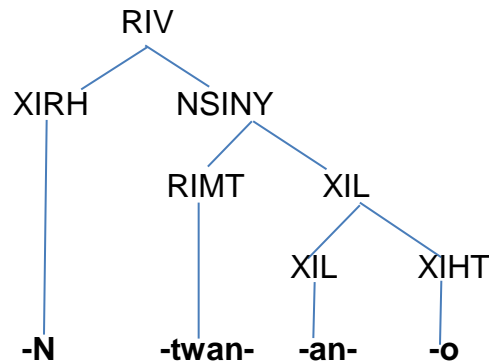

Eka tafula ra 9 laha henhla, maviti hinkwawo lama nga eka rona ma wela eka ntlawa wa 3. Eka tafula leri ku hava maviti lama welaka eka ntlawa wa 3. Loko hi languta xivumbeko xa maviti lama nga eka tafula hi kuma leswaku ma vumbiwile hi swiaki swa mune, ku nga xirhang, rimitsu, xilandzi na /kumbe xiheteleri. Loko swi ta eka xirhang, hi lemuka leswaku maviti hinkwawo lama andlariweke eka tafula leri ma na swirhang leswi hundzukeke xivumbeko. Hileswaku, swirhang swa kona hinkwaswo i tialomofa ta xirhang **mu-** xa ntawa wa 3. Riviti **Mpumulana**, ri na xirhang **mu-** lexi humelalaka tanihi alomofa **m-**, kasi riviti **ntwanano** rona ri na xirhang **mu-** lexi humelalaka tanihi alomofa **n-**. Loko swi ta eka rimitsu, riviti **Mpumulana** ri na rimitsu **-pumul-**, kasi riviti **Ntwanano** ri na rimitsu **-twan-**. Maviti lama hamambirhi ma tlhela ma va na xilandzi **-an-** xa xihlamulana. Loko hi xiya eka swiheteleri swa maviti lama hi kuma leswaku riviti **Mpumulana** ri na xiheteleri **-a** kasi ra **Ntwanano** ri na xiheteleri **-o**.

Ntlawa wa 5 na 6

Tafula ra 10

Riviti	Xirhang	Rimitsu	Xilandzi	Xiheteleri
Mhangweni	M(h)a-	-ngw-	-en-	-i
Mafarana	ma-	-far-	-an	-a
Masungulo	ma-	-sungul-	-	-o

Mavhumbha	ma-	-vhumbh-	–	-a
Matlhari	ma-	-tlhar-	–	-i
Mageza	ma-	-gez-	–	-a
Marito	ma-	-rit-	–	-o

Eka swifaniso swa mirhi leswi kombaka swiaki swa maviti, marito lama kombisiweke eka tafula ra 10 ma longoloka hi ndlela leyi:

Xifaniso xa 19

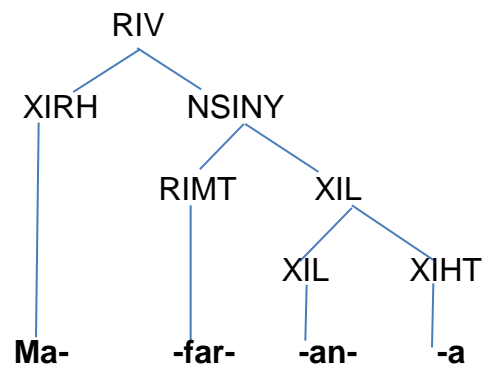

Xifaniso xa 20

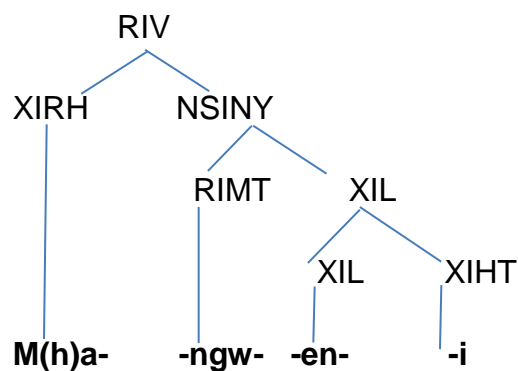

Xifaniso xa 21

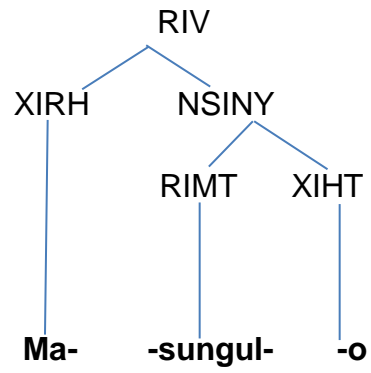

Xifaniso xa 22

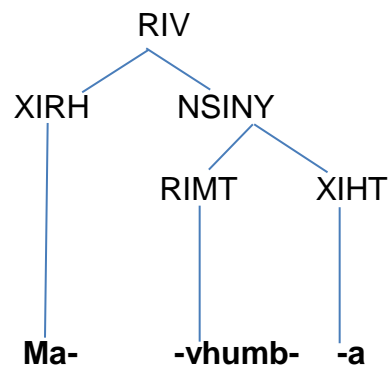

Xifaniso xa 23

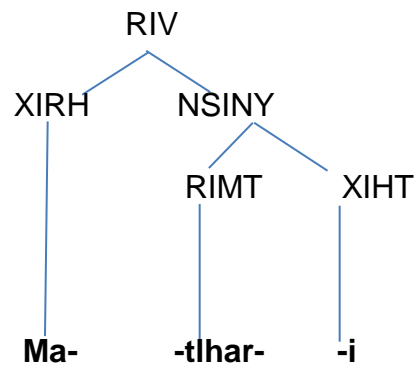

Xifaniso xa 24

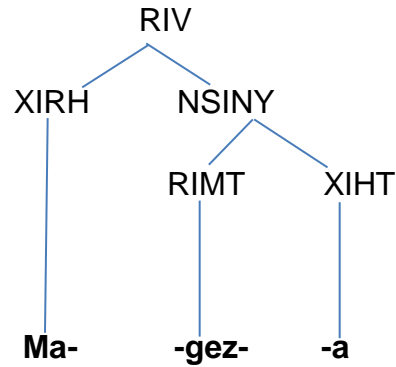

Xifaniso xa 25

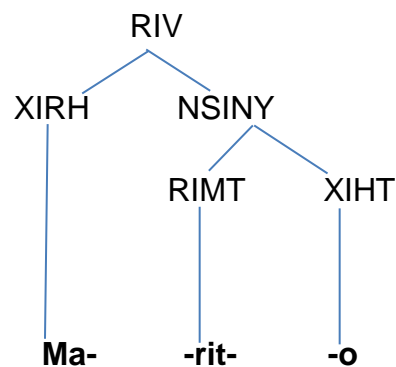

Eka tafula ra 10 laha henhla, maviti hinkwawo lama nga eka rona ma wela eka ntlawa wa 6. Eka tafula leri ku hava maviti lama welaka eka ntlawa wa 5. Loko hi languta xivumbeko xa maviti lama nga eka tafula hi kuma leswaku man'wana ma vumbiwile hi swiaki swa mune, ku nga xirhangi, rimitsu, xilandzi na/kumbe xiheteleri. Kasi man'wana ma vumbiwile hi swiaki leswinharhu ku nga xirhangi, rimitsu na xiheteleri. Loko swi ta eka xirhangi, hi lemuka leswaku maviti hinkwawo lama andlariweke eka tafula leri ma na xirhangi xa **ma-** handle ka riviti **Mhangweni**. Eka riviti **Mhangweni** ku tirhisiwile xirhangi **ma-** xa ntlawa wa 6 lexi ngenisiweke xitatisi **-h-** hi ku landza mavulavulelo ma ka Muhlava, kambe eka matsalelo mo ringanisiwa xitatisi lexi a xi katsiwi. Loko swi ta eka xiphemu lexi landzelaka xa rimitsu, hi kuma leswaku maviti hinkwawo lama nga eka tafula ra 10 ma na xona xiphemu lexi. Riviti **Mhangweni** ri na rimitsu - **ngw-**, riviti **Mafarana** ri na rimitsu **-far-**, riviti **Masungulo** ri na rimitsu **-sungul-**, riviti **Mavhumbha** ri na rimitsu - **vhumbh-**, riviti **Matlhari** ri na rimitsu **-tlhar-**, riviti **Mageza** ri na rimitsu **-gez-** kasi riviti **Marito** ri na rimitsu **-rit-**.

Loko hi xiya eka swilandzi hi kuma leswaku riviti **Mafarana** ri na xilandzi xa xihlamulana

-an- kasi riviti **Mhangweni** ri na xilandzi xa vundhawu **-en-**. Loko swi ta eka mhaka ya swiheteleri, hi kuma leswaku maviti mo tanihi **Mhangweni** na **Matlhari** ma na xiheteleri xa **-i**, kasi **Mafarana**, **Mavhumbha** na **Mageza** ma na xiheteleri xa **-a**. Ku yisa emahlweni hi kuma leswaku maviti mo tanihi **Masungulo** na **Marito** ma na xiheteleri xa **-o**. Hi nga vula leswaku maviti mo tanihi **Mavhumbha**, **Matlhari**, **Mhangweni** na **Masungulo** i mavitimpfelelo. Riviti **Mavhumbha** ri pfelela eka maviti mambirhi ku nga Mavunge na Mbhalati hileswaku ku tsuvuriwile mapeletwana **mav-** ku suka eka Mavunge na mofimi **-mbha** ku suka eka Mbhalati ivi ma hlanganisiwa ku vumba riviti Mavhumbha. Riviti **Matlhari** ri pfelela eka riviti tlhari, riviti **Mhangweni** ri pfelela eka mangwa kasi riviti **Masungulo** rona ri pfelela eka ku **sungula** timhaka ta dyondzo.

Maviti lama nga na xirhangi

Tafula ra 11

Riviti	Xirhangi	Riviti
Magoza	ma-	-goza

Eka xifaniso xa murhi lexi kombaka swiaki swa maviti, rito ler kombisiweke eka tafula ra 11 ri longoloka hi ndlela leyi landzelaka:

Xifaniso xa 26

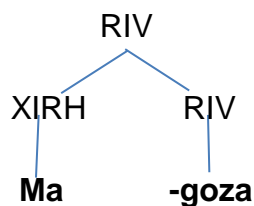

Eka tafula ra 10 laha henhla, riviti **magoza** ri wela eka ntlawa wa 6. Rivitavito leri ri vumbiwile hi xirhangi xa vunyingi **ma-** na riviti **-goza**.

Ntlawa wa 7 na 8

Tafula ra 12

Riviti	Xirhangi	Rimitsu	Xilandzi	Xiheteleri
Xipungu	xi-	-pung-	–	-u
Sebone	se- (xi)	-bon- (-von-)	–	-e (-i)
Shiluvana	Sh-(xi)	-luv-	-an-	-a

Eka swifaniso swa mirhi leswi kombaka swiaki swa maviti, marito lama kombisiweke eka tafula ra 12 ma longoloka hi ndlela leyi landzelaka:

Xifaniso xa 27

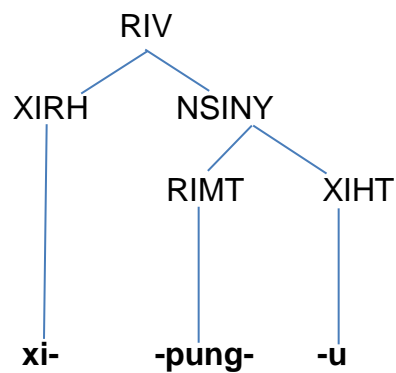

Xifaniso xa 28

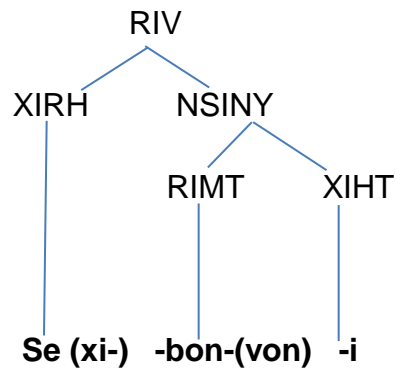

Xifaniso xa 29

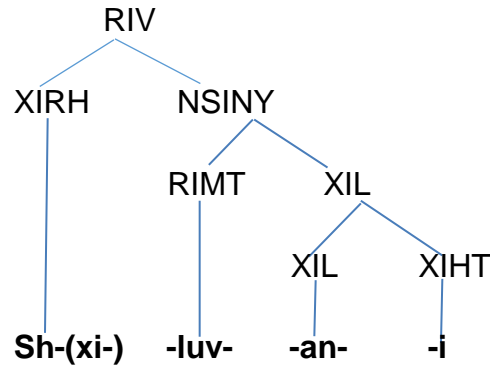

Eka tafula ra 12 laha henhla, maviti hinkwawo lama nga eka rona ma wela eka ntlawa wa 7. Eka tafula leri ku hava maviti lama welaka eka ntlawa wa 8. Loko hi languta xivumbeko xa maviti lama nga eka tafula hi kuma leswaku ma vumbiwile hi swiaki swa nhlayo yo hambana. Riviti **Xipungu**, ri vumbiwile hi swiphemu swinharhu ku nga xirhangisi **xi-** ku nga xirhangisi xa ntlawa wa 7, rimitsu **-pung-** na xiheteleri **-u**. Kasi eka riviti **Seboni**, ri vumbiwile hi swiphemu leswinharhu ku nga xirhangisi **xi-** lexi hundzukeke ku va **se-** hikwalaho ka nkucetelo wa Xisuthu nsinya **-boni** laha ku nga na rimitsu **-bon-(von-)** na xiheteleri **-i**. Loko swi ta eka riviti **Shiluvana** rona ri vumbiwile hi swiphemu swa mune ku nga xirhangisi **(xi-)** lexi hundzukeke ku va **sh-** hikwalaho ka nkucetelo wa Xisuthu, rimitsu ku nga **-luv-**, xilandzi xa ntsongahato ku nga **-an-** na xiheteleri **-a**.

Ntlawa wa 9 na 10

Tafula ra 13

Riviti	Xirhangisi	Rimitsu	Xilandzi	Xiheteleri
Tinghwazi	ti(n)-	-ghwaz-	_	-i
Timangeni	ti-	mang-	-en-	-i

Eka swifaniso swa mirhi leswi kombaka swiaki swa maviti, marito lama kombisiweke eka tafula ra 13 ma vumbiwile hi ndlela leyi landzelaka:

Xifaniso xa 30

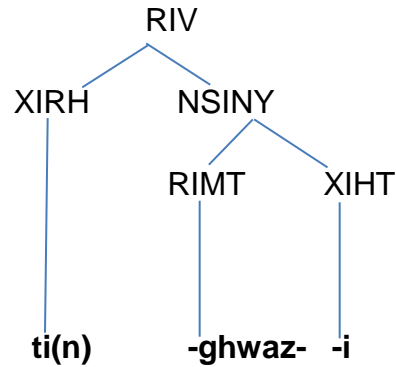

Xifaniso xa 31

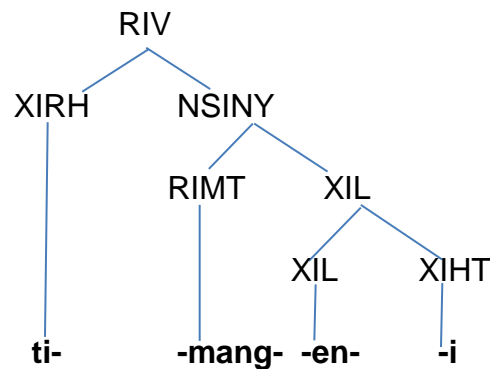

Eka tafula ra 13 laha henhla, maviti hinkwawo lama nga eka rona ma wela eka ntlawa wa 10. Eka tafula leri ku hava maviti lama welaka eka ntlawa wa 9. Loko hi languta xivumbeko xa riviti **Tinghwazi** ri vumbiwile hi swiaki swinharhu, ku nga xirhangi, rimitsu na xiheteleri. Kasi riviti Timangeni, ri vumbiwile hi swiaki swa mune, ku nga xirhangi, rimitsu, xilandzi na xiheteleri. Loko swi ta eka swirhangi, hi lemuka leswaku riviti **Tinghwazi** ri na xirhangi xa ti(n) kasi riviti **Timangeni** rona ri na xirhangi **ti-**. Loko swi ta eka rimitsu, riviti **Tinghwazi** ri na rimitsu **-ghwaz-** na xiheteleri ku nga **-i**. Loko hi xiya eka swilandzi hi kuma leswaku riviti **Timangeni** ri na xilandzi xa vundhawu ku nga **-en-** kasi riviti **Tinghwazi** ri hava xilandzi xa muxaka lowu. Nakambe loko hi languta eka swiheteleri swa maviti lama hi kuma leswaku hinkwawo ma na xiheteleri **i**. Hi nga tlhela hi vula leswaku riviti **Timangeni** i riviti leri humaka eka riviti ra **timanga** leti rimiwaka emasin'wini, hikwalaho ka ku va timanga ti kumeka ngopfu eka mugangeni lowu, vaakatiko va vonile swi fanerile ku thya xikolo lexi vito ra **Timangeni**. Nakona ku lungeleriwa ka xilandzi xa ndhawu -eni, swihumelerisa riviti ra vundhawu. Riviti ra **Tinghwazi** ri le ka ntlawa wa 10 nakona i vunyingi bya rito ra **nghwazi** leri nga eka ntlawa wa 9.

Ntlawa wa 11

Tafula ra 14

Riviti	Xirhangi	Rimitsu	Xiheteleri
Ritavi	ri-	-tav-	-i

Eka xifaniso xa murhi lexi kombaka swiaki swa maviti, rito lama kombisiweke eka tafula ra 14 ri longoloka hi ndlela leyi landzelaka:

Xifaniso xa 32

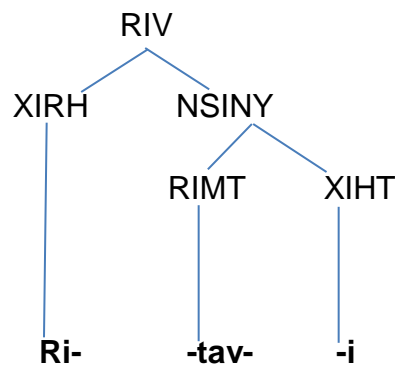

Eka tafula ra 14 laha henhla, riviti **Ritavi** ri wela eka ntlawa wa 11. Loko hi languta xivumbeko xa riviti leri nga eka tafula hi kuma leswaku ri vumbiwile hi swiaki swinharhu, ku nga xirhangi, rimitsu na xiheteleri. Loko swi ta eka xirhangi, hi lemuka leswaku riviti Ritavi ri na xirhangi **ri-**, rimitsu **-tav-** na xiheteleri **i**.

(c) Maviti lama nga maendli hi xivumbeko

Tafula ra 15

Riviti	Xirhangi	Rimitsu	Xilandzi	Xiheteleri
Dumela	—	-dumel-	-	-a
Cata	—	-cat-	—	-a
Rhulani	—	-rhul-	-an-	-i
Bombeleni	—	-bombel-	-en-	-i
Ponani	—	-pon-	-an-	-i
Phyuphyani	—	-phyuphy-	-an-	-i

Xifaniso xa 33

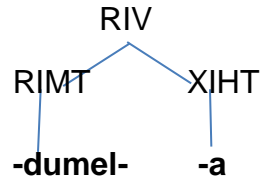

Xifaniso xa 34

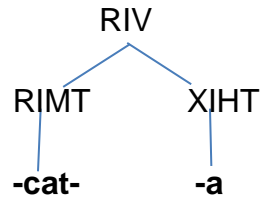

Xifaniso xa 35

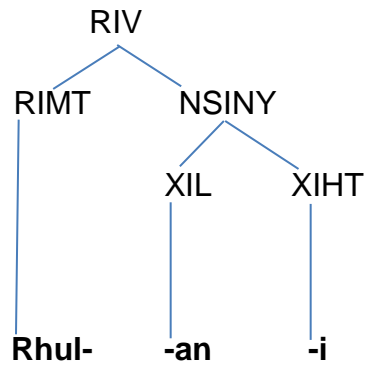

Xifaniso xa 36

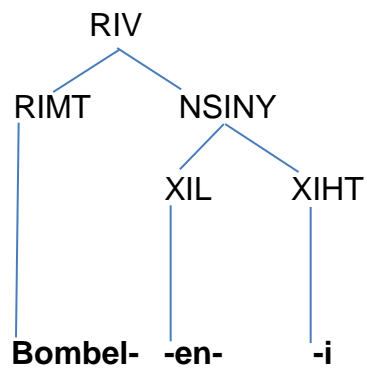

Xifaniso xa 37

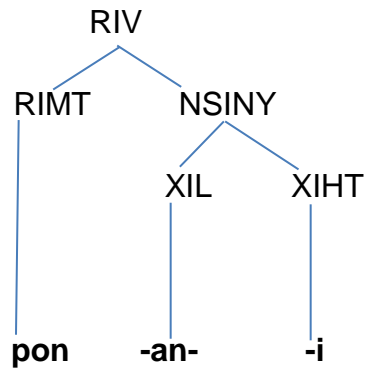

Xifaniso xa 38

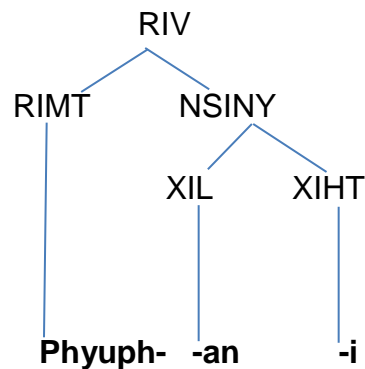

Eka tafula ra 15 laha henhla, mavito hinkwawo lama nga eka rona a ma weli eka ntlawa wo karhi kambe i maendli hi xivumbeko. Loko hi languta xivumbeko xa mavito lama nga eka tafula hi kuma leswaku man'wana ma vumbiwile hi swiaki swimbirhi kasi man'wana ma vumbiwile hi swiaki swinharhu ku nga rimitsu, xilandzi na xiheteleri. Loko hi xiya eka xivumbeko xa vito **Dumela** na vito **Cata**, hi kuma leswaku ma vumbiwile hi rimitsu na xiheteleri ntsena. Hileswaku eka vito **Dumela** ri na rimitsu **-dumel-** kasi vito **Cata** rona ri na rimitsu **-cat-**. Loko swi ta eka xiheteleri, hi lemuka leswaku mavito lama havumbirhi ma na xiheteleri xa **-a**.

Vito **Rhulani** ri na rimitsu **-rhul-**, riviti **Bombeleni** ri na rimitsu **-bombel-**, vito **Ponani** ri na rimitsu **pon-** kasi vito **Phyuphyani** ri na rimitsu **phyuphy-**. Maviti mo tanihi **Rhulani**, **Ponani** na **Phyuphyani** wona ma na xilandzi xa xihlamulana **-an-** kasi vito **Bombeleni** ri na xilandza **-el-**. Nakambe loko hi xiya eka swiheteleri swa mavito lama ya mune hi kuma leswaku hinkwawo ma na xiheteleri xa **-i**.

5.1.3.2 Nhlamuselo ya timofimi to tshunxeka

Timofimi to tshunxeka ku vuriwa rito leri nga pfumeliki ku va ri tlhantlhiwa ku ya hi swiphemu swo aka marito tanihi xirhangi, rimitsu, nsinya, xilandzi na xiheteleri. Leswi swi seketeriwa hi Akmajian na vatsarikulobye (1993:16) loko va ku:

A free morpheme can stand alone as an independent word
in a phrase...

Ntshaho lowu wu vula leswaku timofimi to tshunxeka ta swi kota ku yima ti ri toxo ti karhi ti vulavula.

(a) Matafula lama kombisaka mavito ma swikolo lama nga na xivumbeko xa timofimi to tshunxeka

(b) Maviti mo pfumala xirhangi

Ntlawa wa 1 na 2

Tafula ra 16

Riviti	Xirhangi	Riviti
Hovheni	–	Hovheni
Khataza	–	Khataza
Dududu	–	Dududu
Gavaza	–	Gavaza
Muhlava	–	Muhlava
Nyantshiri	–	Nyantshiri
Myakayaka	–	Myakayaka
Totwana	–	Totwana

Eka swifaniso swa mirhi leswi kombaka swiaki swa maviti, marito lama kombisiweke eka tafula ra 16 ma longoloka hi ndlela leyi landzelaka:

Xifaniso xa 39

RIV

Hovheni

Xifaniso xa 40

RIV

Khataza

Xifaniso xa 41

RIV

Dududu

Xifaniso xa 42

RIV

Gavaza

Xifaniso xa 43

RIV

Muhlava

Xifaniso xa 44

RIV

Nyantshiri

Xifaniso xa 45

RIV

Myakayaka

Xifaniso xa 46

RIV

Totwana

Eka tafula ra 16 laha henhla, maviti hinkwawo lama nga eka rona ma wela eka ntlawa wa 1a. Eka tafula leri ku hava maviti lama welaka eka ntlawa wa 2. Loko hi languta xivumbeko xa maviti lama nga eka tafula hi kuma leswaku ma vumbiwile hi timofimi to tshunxeka. Hileswaku a ma pfumeli ku tlhantlhiwa ku ya hi swiaki swa marito.

(c) Maviti ma malombiwa lamo pfumala xirhangi

Ntlawa wa 1 na 2

Tafula ra 17

Riviti	Xirhangi	Riviti
Progress	–	Progress
Alegrain	–	Alegrain
Dan	–	Dan
Margreth	–	Margreth
Banana	–	Banana
Lefara	–	Lefara
Bordeaux	–	Bordeaux

Xifaniso xa 47

RIV



Pogress

Xifaniso xa 48

RIV



Alegrain

Xifaniso xa 49



Dan

Xifaniso xa 50



Margreth

Xifaniso xa 51



Banana

Xifaniso xa 52



Lefara

Xifaniso xa 53



Bordeaux

Eka tafula ra 17 laha henhla, maviti hinkwawo lama nga eka rona ma wela eka ntlawa wa 1a. Eka tafula leri ku hava maviti lama welaka eka ntlawa wa 2. Nakambe loko hi xiya eka maviti lama hi kuma leswaku i malombiwa kusuka eka Xinghezi lero a ma pfumeli ku tlhantlhiwa ku ya eka swiphemu swo aka marito. Hi nga tlhela hi vula hi nga tipfinyingi leswaku mavito lama hinkwawo i mavitavito.

Maviti ma mitlawa ya 5/6

(d) Maviti lama nga riki na xirhangi

Tafula ra 18

Riviti	Xirhangi	Riviti
Malwandla	–	Malwandla
Matimu	–	Matimu
Mariveni	–	Mariveni
Zivuku	–	Zivuku
Khujwana	–	Khujwana

Xifaniso xa 54

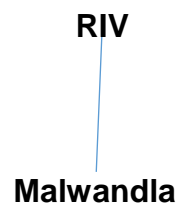

Xifaniso xa 55



Xifaniso xa 56

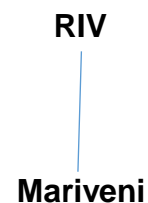

Xifaniso xa 57

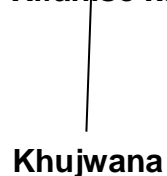

Xifaniso xa 58



Eka tafula ra 18 laha henhla, maviti hinkwawo lama nga eka rona ma wela eka ntlawa wa 5 na 6. Loko hi languta xivumbeko xa maviti lama nga eka tafula hi kuma leswaku ma vumbiwile hi timofimi to tshunxeka. Hileswaku a ma pfumeli ku tlhantlhiwa ku ya eka swinembeletwana hikuva ma vulavula ma ri taniya. Loko hi xiya maviti lama hi kuma leswaku ya huma eka mavitavito ya vanhu, tindhawu, milambu na tintshava.

5.3 Nkatsakanyo

Eka ndzima leyi ku hlamuseriwile swivumbeko swa mavito yo ringana 58 ya le migangeni ya ka Hosi Muhlava. Hi kumile leswaku swivumbeko swa mavito ya swikolo swi katsa xirhangi, rimitsu, nsinya, xilandzi xa vundhawu na xilandzi xa xihlamulana na xiheteleri ku ya hi ku hambana ka mavito. Eka mitlawa yin'wana ku tirha tialomofo to tanihi **n-** hambu ku ri **m-**. Nakambe hi kumile leswaku mavito ya swikolo leswi ma hambana hi swivumbeko, man'wana ma vumbiwile hi timofimi to vumbana kasi man'wana ma vumbiwile hi timofimi to tshunxeka. Hi tlhele hi kuma leswaku man'wana mavito ya swikolo leswi i mavitavito, man'wana i mavitinkatsano, man'wana i maendli kasi man'wana i mavitimpfelelo hikuva ma pfelela kusuka eka swihluvi swin'wana swa mbulavulo swo tanihi riviti, xikombiso, Masungulo leri humaka eka riendli sungula. Nakambe hi kumile leswaku mavito ya swikolo mo tala ya vumbiwile hi ku katsa mapeletwana lama humaka eka mavito ya tindhuna ta le ka Hosi Muhlava. Hi nga tlhela hi vula hi nga tipfinyingi leswaku mavito yo tala ya swikolo swa le ka Hosi Muhlava ya thiywile hi ku xixima vachaviseki. Loko hi xiya eka maviti lama nga na timofimi to vumbana na timofimi to tshunxeka hi lemuka leswaku maviti lama nga timofimi to vumbana hi wona lama nga na ntsengo lowukulu ku tlula lama ya timofimi to tshunxeka. Leswi swi kombisa leswaku maviti ya swikolo swa le ka Hosi Muhlava ma thiywe hi ku langutela nhluvuko emugangeni lowu loko ku va na ku ndhundhuzeriwa na ku xiximiwa ka vurhangeri, tinghwazi na swidyondzeki.

NDZIMA YA 6

NGHIMETO

6.1 Manghenelo

Eka ndzima leyi ku nyikiwa nkomiso wa ndzavisiso hinkwawo. Hileswaku hi kumile yini eka timhaka hinkwato leti nga lavisisiwa eka tona. Ku langutiwa loko swikongomelo hinkwaswo kusuka eka tindzima hinkwato hi ku kongomisa eka tinhlamuselo na swivumbeko swa mavito ya swikolo swa le mugangeni wa ka Hosi Muhlava swi fikeleriwile. Ku tlhela ku va ni swibumabumelo kusuka eka mulavisisi na leswi a swi langutelaka ku va swi lavisisiwa eka nkarhi lowu taka.

6.2 Nkatsakanyo na leswi kumiweke eka ndzavisiso

Eka ndzima leyi ku andlariwile swiyenge swo ringana khume leswi swi nga swona swi andlalaka ndzavisiso lowu hinkwawo. Xiyenge xo sungula ku vile xa matimundzhaku ya ndzavisiso lexi kombiseke leswaku mavito ma na nkoka evuton'wini bya vanhu. Hileswaku, munhu u thyiwa vito leswaku vanhu va ta kota ku n'wi hambanisa hi rona ni vanhu van'wana. Eka matimundzhaku ku tlhele ku kombisiwa leswaku handle ka vanhu, mavito ma nga thyiwa michumu yo hambanahambana yo tanihi madoroba, swifundza na swin'wana na swin'wana. Xiyenge xa vumbirhi lexi andlariweke i xitatimente xa xiphiko. Mayelana na xona hi kumile leswaku xiphiko lexi nga kona i ku va tinhlamuselo ta mavito lama nga thyiwa swikolo ma nga tiviwi leswaku ma thyiwile hikokwalaho ka yini. Leswi swi nga hundzuka xiphiko lexikulu eka masiku ma mundzuku loko vanhu lava va nga na vutivi bya mavito lama va kumeka va hundza emisaveni. Ku va tinhlamuselo ta mavito lama thyiweke swikolo ma nga tiviwi hi vaaki, ngopfungopfu, vantshwa swi nga endla leswaku eka nkarhi lowu taka va cinca mavito lawa va thya man'wana. Eka nsusumeto wa ndzavisiso lowu hi kumile leswaku ku na vangwa ra matsalwa ya mathyelo ya mavito ya swikolo swa le ka Hosi Muhlava. Hileswaku, ku hava milavisiso leyi endliweke mayelana na mavito ma swikolo swa ka Hosi Muhlava. Leyi i mhaka leyi voniweke leswaku yi fanele ku lulamisiwa loko lava nga na vutivi lebyi va nga si hi siya laha misaveni. Eka xiyenge xa nkoka wa ndzavisiso ku kombisiwile leswaku ndzavisiso lowu wu ta va na nkoka ku engetela eka dulu ra vutivi na mathyelo ya mavito ya swikolo swa

ka Hosi Muhlava. Xin'wana lexi nga boxiwa mayelana na nkoka wa ndzavisiso lowu i mhaka ya ku va wu paluxela erivaleni matimu ya ka Hosi Muhlava lama kumekaka eka mavito ma swikolo. Hileswaku, handle ko xopaxopa mavito lama ma swikolo a swi koteki ku kuma man'wana ma matimu ma ka Hosi Muhlava. Xin'wana lexi boxiweke mayelana na nkoka wa ndzavisiso lowu i ku va hi kota ku tiva no twisisa mavonelo, matitwelo na ku navela ka Vatsonga hi ku angarhela leswi tumbeleke eka mavito. Eka xikopu xa ndzavisiso ku kombisiwile leswaku ndzavisiso lowu wu ta kongomisa eka mavito ma swikolo leswi kumekaka eka miganga ya le ka Muhlava ntsena. Hileswaku, Mavito ma swikolo ma le migangeni leyi nga weriki eka Hosi Muhlava a yi katsiwangi. Hambu ku ri mavito man'wana lama nga riki ma swikolo, hambu ma kumeka eka miganga ya le ka Hosi Muhlava, a ya katsiwangi eka ndzavisiso lowu. Hayiphotesisi ya ndzavisiso lowu i ya leswaku mavito ma swikolo swa ka Muhlava ma thiywile hi ku landzamtirho ya vini va mavito. Eka xikongomelokulu xa ndzavisiso lowu, ku boxiwile leswaku ndzavisiso lowu wu kongomanile na ku paluxa tinhlamuselo ta swikolo swa le migangeni ya ka Muhlava xikan'we na xivumbeko xa wona. Kasi eka swikongomelotsongo ku kombisiwile leswaku ku ta xopaxopiwa mavito ma swikolo lama thiyweke vachaviseki na mani na mani ku lava ku kumisisa leswi ma vulaka swona. Mayelana na swivutiso, ku kumiwile leswaku swivutiso swa ndzavisiso lowu swi lava leswaku ku boxiwa tinhlamuselo na xivumbeko xa mavito ma swikolo swa le ka Hosi Muhlava. Xiyenge xa tinhlamuselo xi andlarile no nyika tinhlamuselo ta matheme ya ntlhanu ma nkoka ma ndzavisiso lowu lama landzelaka: vito, mfuwo, muganga wa ka Hosi Muhlava, xikolo na onomasitiki. Eka xiyenge xo hetelela, ku nga xa maavanyiselo ma tindzima, ku andlariwile malongolokelo ma tindzima hinkwato ta ndzavisiso. Tindzima ta kona i tsevu, leti landzelaka: mangheneloangarhelo, mbalango wa matsalwa lama endliweke eka nkarhi lowu hundzeke, maendlelo, leswi mavito ma swikolo swa le migangeni ya ka Hosi Muhlava ma vulaka swona, xivumbeko xa mavito ma swikolo swa le migangeni ya ka Hosi Muhlava na nghimeto.

Eka ndzima ya vumbirhi ku paluxiwile leswaku mathyelo ma mavito ma vanhu ma na nkoka swinene evuton'wini bya vanhu, na leswaku maendlelo lama ma anamile swinene, nakona ya kumeka eka tinxaka hinkwato ta vanhu emisaveni hinkwayo. Ku tlhele ku kombisiwa leswaku rixaka rin'wana na rin'wana ri na mathyelo ma mavito ma rona, kasi

eka tinxaka tin'wana munhu u thyiwa vito rin'we, kasi eka tinxaka tin'wana munhu u thyiwa mavito mambirhi. Yin'wana mhaka leyi nga boxiwa hileswaku eka tin'wana tinxaka munhu a nga na vun'wini bya vito ra yena, hikuva vito i ra ndyangu kumbe muganga wa ka vona. Eka xiyimo lexi munhu un'wana na un'wana u na ntirho wa ku rhwala vito rolero, kambe a nga na matimba ya ku ri hundzuluxa kumbe ku ri cukumeta handle ka mpfumelelo wa ndyangu. Ku yisa emahlweni hi vonile leswaku vanhu va leteriwa ku thya vana ku ya hi mavelekiwelo ya n'wana, matikhomelo ya muveleki hi nkarhi wa ku tika ka yena, matimu ma ndyangu, vukholwakholwa na swivuriso. Xin'wana lexi hi xi dyondzaka eka matsalwa lama, hileswaku hambiloko tinxaka ti hambana hi mathyelo ma mavito, mavito ma tinxaka hinkwato ma kombisa mfuwo wa rixaka rolero. Matsalwa lama ma nga hlamuseriwa laha henhla ma ta pfuna swinene eka maendlelo ma ndzavisiso lowu.

Loko swi ta eka xivumbeko xa ndzavisiso hi kumile leswaku ndzavisiso lowu wu endliwile hi ku landzelela dizayini ya nkoka. Mahungu ma ndzavisiso lowu ma hlengeletiwile hi ku tirhisa xitirho xa nhlokohliso wa swivutiso kumbe intavhiyu. Xitirho lexi xi kotile ku hlengeleta mahungu ma ndzavisiso lowu lama ma koteke ku hi paluxela mavonelo na matitwelo ma vanhu va ka Muhlava loko swi ta eka mathyelo ma mavito ma swikolo. Mahungu lama hlengeletaweke hi xitirho xa nhlokohliso wa swivutiso ma xopaxopiwile hi ku tirhisa endlelo ra nxopanxopo wa nkoka hi ku landza mikongomelo. Hi ku tirhisa endlelo leri, hi kumile leswaku mavito ya swikolo swa le migangeni ya ka Hosi Muhlava ma thyiwile hi vanhu hikokwalaho ka swivangelo swo karhi. Hileswaku kun'wana ku tirhisiwile mavito ya vachaviseki hikwalaho ka ku ringeta ku tisa ntirhisano exikarhi ka tihosi na vanhu hinkwavo va ndhawu leyi. Leswi swi humelerisiwa hi ku va swivumbeko swo tala swa mavito ya swikolo swi vumbiwile hi ku hlanganisela timofimi leti humaka eka mavito ma tihosi tanihi vito ra xikolo **ma- + -ti + -mu** (Matimu) eka vito leri hi kumile leswaku mofimi yin'wana na yin'wana yi huma eka vito ra hosi yo karhi. Nakambe ku tirhisiwile ndlela ya sekondari ku kuma vuxokoxoko eka matsalwa lama tsariweke hi swikongomelo swo karhi. Eka mhaka ya ku tiyisisa mbuyelo wa ndzavisiso lowu hi vonile leswaku ku va mulavisisi a tirhisa muchini wa ku kandziyisa marito leswi swi pfunile ngopfu ku va a nga lahlekeriwi hi mahungu ma ntiyiso na tinhlamuselo ta nkoka eka matimu ya vito rin'wana na rin'wana. Eka mhaka ya matikhomelo eka ndzavisiso lowu hi kumile leswaku ku va mulavisisi a tihlanganisile na vanhu va muganga lowu, na mhaka ya ku kota ku hlayisa timhaka ta

swihundla swi pfunile ngopfu leswaku ku kumeka timhaka ta nkoka. Loko swi ya eka nxopaxopo wa mahungu ku tirhisiwile tindlela timbirhi ku nga nxopaxopo wa vundzeni bya matsalwa na nxopaxopo wa nkoka hi ku landza mikongomelo. Ku yisa emahlweni, ndzavisiso lowu wu tirhisile thiyori yo hlamusela ku humelerisa mathyelo ya mavito ya swikolo. Eku hetiseleni ku paluxiwile matikhomelo eka ndzavisiso lowu loko ku ya hlengeletywa mahungu evanh'wini.

Ku yisa emahlweni ndzima ya mune a yi xopaxopa mavito ya swikolo swa le mugangeni wa ka Hosi Muhlava mayelana na leswi mavito ya swikolo ya vulaka swona. Ndzavisiso lowu wu kombisa leswaku swikolo hinkwaswo swa le mugangeni wa ka Hosi Muhlava swi thiyiwile mavito hikwalaho ka swiendleko swo karhi. Mavito ya swikolo ya thiyiwile hi tihosi, vaakatiko na mfumo. Eka ndzavisiso lowu hi kumile leswaku eka mavito ya vanhu hi vonile leswaku vanhu lava nga thyiwa mavito ya swikolo i vanhu lava nga tisa nhluvuko emugangeni lowu hikokwalaho ka dyondzo na migingiriko yin'wana. Eka mhaka ya mavito ya vachaviseki hi kumile leswaku swikolo swo tala swa le ka Muhlava swi thiyiwile mavito ya tihosi, vavasati va tona, vana va le vuhosini, vasati va vana va tihosi, swidyondzeki na tinghwazi hi xikongomelo xa ku va switsundzuxo swa mitirho leyinene leyi va yi endleke. Eka mavito ma Xitsonga, hi kumile leswaku a ku tirhisiwa mavito lama nga na tinhlamuselo leti hlohletelaka nhluvuko eka mahanyelo ya vanhu. Eka mavito lama nga na tinhlamuselo letinene, hi kumile leswaku a va rhandza ku tirhisa mavito lama hlohletelaka ku tisa ku rhula emisaveni mo tanihi Ntwanano, Rhulani, Ponani, Phyuphyani na man'wna na man'wana. Loko swi ta eka mavito lama nga na nhlamuselo ya le xikarhi, hi kumile leswaku i mavito mo ka ma nga ri na tinhlamuselo to kongoma. Ku yisa emahlweni, hi kumile leswaku eka mavito ya swikolo swa le ka Hosi Muhlava, ku hava muxaka wa mavito yo divulela, mavito ya swiharhi, mavito ya swipfuwo na mavito ya tinyeleti. Eka mavito ya swimilana hi kumile leswaku mavito lama nga thyiwa swikolo a ku ri mavito ya swimilana leswi a swi mirile eka ndhawu yoleyo tanihi Nkowankowa, Banana na swin'wana na swin'wana. Eka mavito ya ntumbuluko, hi kumile mavito ya tintshava na mavito ya milambu. Eka mavito ya tintshava na milambu hi kumile leswaku xikolo a xi thyiwa vito ra ntshava na nambu lowu nga kusuhi na xona. Mavito ma swikolo hinkwaswo swa ka Muhlava ma na tinhlamuselo to karhi hikuva vathyi va mavito walawo a va ringeta

ku hundzisa timhaka to karhi eka vanhu va le mugangeni wa Hosi Muhlava na tiko hinkwaro ra Afrika-Dzonga.

Eka mhaka ya swivumbeko swa mavito, ku hlamuseriwile mavito ya swikolo yo ringana 58 ya le mugangeni wa ka Hosi Muhlava. Hi kumile leswaku swivumbeko swa mavito ya swikolo swi katsa xirhangi, rimitsu, nsinya, xilandzi xa vundhawu na xilandzi xa xihlamulana na xiheteleri ku ya hi ku hamabana ka mavito. Eka mitlawa yin'wana ku tirha tialomofu to tanihi **n-** hambi ku ri **m-**. Nakambe hi kumile leswaku mavito ya swikolo leswi ma hambana hi swivumbeko, man'wana ma vumbiwile hi timofimi to vumbana kasi man'wana ma vumbiwile hi timofimi to tshunxeka. Hi tlhele hi kuma leswaku man'wana mavito ya swikolo leswi i mavitavito, man'wana i mavitikatsano, man'wana i maendli kasi man'wana i mavitimpfelelo hi ku va ma pfelela ku suka eka swihluvi swin'wana swa mbulavulo tanihi riviti Masungulo leri humaka eka riendli sungula. Nakambe hi kumile leswaku mavito ya swikolo mo tala ya vumbiwile hi ku katsa mapeletwana lama humaka eka mavito ya tindhuna ta le ka Hosi Muhlava. Hi nga tlhela hi vula hi nga tipfinyingi leswaku mavito yo tala ya swikolo swa le ka Hosi Muhlava ya thiyiwile hi ku xixima vachaviseki. Loko hi xiya eka maviti lama nga na timofimi to vumbana na timofimi to tshunxeka hi lemuka leswaku mavito lama nga timofimi to vumbana hi wona lama nga na ntsengo lowukulu ku tlula lama ya timofimi to tshunxeka.

6.3 Swibumabumelo swa mafambiselo ya ku thya swikolo

Ku ya hi vuxokoxoko lebyi kombisiweke eka ndzavisiso lowu, hi nga boxa leswaku tsalwa leri ri kandziyisiwa leswaku na rona ri ngenisa Xitsonga eka mepe wa misava. Onge ri nga pfumeleriwa ku hlayiwa eswikolweni leswaku vadyondzi va ta hlohleteleka loko ku thyiwa swikolo na vona va ta teka xiave. Ndzi bumabumela leswaku ndzavisiso lowu wu nga kumeka na le tilayiburari leswaku ri va dulu ra vutivi. Ku va dyondzo yi katsiwa eka silabusi ya swikolo swi nga pfuna vadyondzi na vavulavuri va Xitsonga ku vona mathyelo ya mavito ma swikolo swa Xitsonga hi ku angarhela. Nakambe hi nga vula hi nga tipfinyingi leswaku tsalwa leri ri nga tshama ri hlayiseka evukosini bya ka Nkuna leswaku va ta kuma matimu ekusuhi. Ku yisa emahlweni, xibumabumelo xin'wana i xa leswaku swidyondzeki swin'wana swi yisa emahlweni ku lavisisa mathyelo ya mavito ya swikolo swa ka hosi Muhlava leswaku va ta boxa leswi ndzi nga swi fikelelangiki. Hi ku xiya matimu

ya swikolo swa ka hosi Muhlava lama paluxiweke eka ndzavisiso lowu, hi nga tlhela hi bumabumela leswaku, matsalwa ma muxaka lowu ma kucetela lavantshwa ku tinyungubyisa na ku hlayisa ririmi ra vona ra Xitsonga.

6.4 Leswi nga ha lavisisiwaka mayelana na nhlokomhaka leyi eka nkarhi lowu taka

Ndzavisiso lowu a wu kongomisa eka ku xopaxopa mathyelo ya swikolo emugangeni wa ka Hosi Muhlava ntsena. Hi nga vula leswaku ndzavisiso lowu nga ta endliwa eka nkarhi lowu taka wu fanele wu xopaxopa mafambiselo ya mathyelo ya mavito ya swikolo. Nakambe, ku nga ha endliwa ndzavisiso wa muxaka lowu eka timasipala, ku nga ri eka tihosi to karhi. Leswi swi ta pfuna ku kombisa mathyelo ya swikolo eka tihosi hinkwato leti nga eka masipala wolowo, ku nga ri eka hosi yin'we ntsena. Mivuyelo ya milavisiso yo tani yi ta pfuna swinene ku antswisa mathyelo ya swikolo exifundzeni xa Limpopo.

Tibuku leti tirhisiweke

Akmajian, A., Demers R.A, Farmer A.K na Harnish R.M (1993): *An introduction to Language and communication*. Cambridge Massachusetts: London

Appiah, B. (2010): *African names: A guide for editors*. Science Editor, 3 (1).

Babbie E. (2010): *The Practice of Social Research*, 11th Edition. London: Thompson Wadsworth.

Brynard, P.A. and Hanekom, S.X. (2005): *Introduction to Research in Public 2nd Administration and Related Disciplines*, 2nd Impression. Pretoria: Van Schaiks.

Bila, T.J. (2014): *Nkanelo wa Matekanelo ya Ndhavuko wa Vatsonga*. Dissertation Submitted in Partial Fulfilment of the Degree of Master in African Languages. Polokwane: University of Limpopo.

Chauke, M.T (1992): *Mavito ni nkoka wa wona eka Xitsonga*. University of Venda: Thohoyandou

Chauke, M.T (2005) *Afecets of naming in Xitsonga*. University of Venda: Thohoyandou

Creswell, J.W. (1994): *Research Design: Quantitative and Qualitative Approaches*: Thousand Oaks: Sage.

Coates, R. (2019) *Naming Shrehampton and the name Shirehamton*. Onoma.
<http://eprints.Uwe.UK> 40672

Cohen, L. & Manio, L. (1989): *Research Methods in Education*. London: Routledge.

Collins, H. (2012): *Collins English Dictionary* : Harper Collins Publishers: London

De Klerk, V. (1996): *Beauty or Buhle? On Changing One's Name*. Nomina Africana, 13 (1&2).

Denzin, N.K. & Lincoln, Y.S. (Eds.) (2003): *The Qualitative Inquiry Reader*. California: SAGE.

Encyclopaedia Britannica: *A Dictionary of Arts, Science, Literature and General Information*. 1968. Definition of name. Illinois: Encyclopaedia Britannica, Inc.

Elder, J. (2008) *Entryways into College Reading and Learning*. The McGraw-Hill companies, inc: McGraw

Guma, M. (2001): *The Cultural Meaning of Names Among Basotho of Southern Africa: A Historical and Linguistic Analysis*. Nordic Journal of African Studies, 10 (3): 265-279, 2001.

Harrison, KD. (2012): Naming Practices and Ethnic Identity in Tuva. In: SJ. Billings, JP. Boyle & AM. Griffith. CLS 35, Part 2: Papers from the Panels (69-79), Chicago, 111, CLS.

Hlungwane, R. (2010): *Mathyele ya mavito ya miganga ya tiko ra ka Muhlava*. Yunivhesiti of Limpopo: Limpopo.

Hoebel, E.A. (1972): *Anthropology: The study of man*. 4th Edition. McGraw-Hill: New York

John. A. and Sleigh, L. (1973): *The Harrap Book of Boys and Girls names*. Britain: Harrap & Co.Ltd.

Katamba, F. (1992): *An introduction to phonology*. Longman group: London

Katakami, H. (1997): *Personal Names and Modes of Address Among the Mbeere*. African Study Monographs, 18 (3, 4):203-212. December 1997.

Krefting, L. (1990): Rigor in Qualitative Research: *The Assessment of Trustworthiness*. American Journal of Occupational Therapy, 45 (3):214-222.

Kripke, SA. (1980): *Naming and Necessity*. Boston: Harvard University Press.

Kluckhohn, C and Kelly, W.H. (1945): *The Concept of Culture*. Salt Lake City: University of Utah Press. .

Mabunda, P.N. (2012): *An Appraisal of Naming Patterns for Schools with Special Reference to Dzumeri Community in Mopani District, Limpopo Province, South Africa*. A

dissertation submitted in partial fulfilment of the requirements for the degree of Master of Arts in African languages at the University of Limpopo.

Masindi, NF na Musehane, NM. (2012):*An Exploration into the Morphological Structure of the Names of Domestic Animals*. An International Journal of Humanities and Social Science, 2 (23):251.

Mathamangwane, J. T. & Gardner, S. F. (1998):*Language Attitudes as Portrayed by the Use of English and African Names in Botswana*. Nomina Africana, 12(12):74-87.

McMillan, J.H. & Schumacher, S. (2010):*Research in education: A conceptual introduction*. New York: Harper Collins.

Mhinga. M. E. (2012): Nkucetelo wa vukreste eka mafambisele ya muti wa ndhavuko wa vatsonga (The influence of Christianity in the running of the Mutsonga traditional family). University of Limpopo:Limpopo

Miti, L. (1998) History of Linguistics (BANTU). Institute of Distance Education.S University of Swaziland: Kwaluseni.

Mouton, J. (2002):*Understanding social research*. Pretoria: Van Schaiks Publishers.

Nkuna, SG. (1999): *Mathyelo ya mavito ya vanhu ku ya hi rimbewu eka Xitsonga*. Honours Research Paper. Unpublished, Pietersburg. University of the North.

Ntsan'wisi, H.W.E. (1999):*African Religion and Philosophy*. New York: Heineman Educational Book Inc.

Nordquist, R.(2016): *The Oxford Handbook of names and naming*.Ajournal of Onomastics, American-Name Society Press: America

Ogie, O. (2002):*Edo personal names and worldview*. New Perspectives in Edoid Studies: Essays in honour of Ronald Peter Schaefer. Book Series, No.20, 2002.

Oxford Advanced learners' Dictionary. (2013). *Advanced learners' Dictionary* Oxford: Oxford University Press.

Shikwambana MJ. (1999): Mathyelo ya mavito ya tindhawu. Unpublished Dissertation.

Smith, A & Charles, B. (2012): *The importance of names*. American Indian Personal Names: A neglected Lexical Genre.

Snae, C na Brueckner, M. (2006): *Concept and rule based naming system. Issues in Informing Science and Information Technology, Volume 3* Naresuan University: Phitsanulok, Thailand. In

Suzman, S. M. (1994): *Names as pointers: Zulu personal naming practices*. Language in Society, 23: 353-372.

Tulloch, S. (1993): *The Reader's Digest Oxford Complete Wordfinder*. New York: The Reader's Digest Associated Limited.

Van Rensburg, G. (2010): *Research in the social sciences*. Pretoria: University of South Africa.

Victoria, A (2003): *Linguistics. An Introduction to Linguistics Theory*. Blackwell publishing: Berlin

Virginia, B & Clarke, V. (2006): *Using thematic analysis in psychology*. Qualitative research in Psychology, 3 (2):83.

Switandzhaku

Xitandzhaku xa A

Mikomiso leyi nga tirhisiwa eka swifaniso swa mirhi

RIV	Riviti
RIMT	Rimitsu
NSINY	Nsinya
XIRH	Xirhangi
XIL	Xilandzi
XIHT	Xiheteleri

Xitandzhaku xa B

Swivutiso swa inthavhyu swo lava tinhlamuselo ta mavito ma swikolo

1. Xana vito ra xikolo xa N'wahungana ri vula yini?
2. Xana hikokwalaho ka yini xikolo lexi xi thiywile vito leri ke?
3. Xana vito ra xikolo xa Totwana ri thiywile ri tumbuluka kwihhi?
4. Xana vito leri ri nga va ri ri ni nkoka wo karhi erixakeni ra ka Muhlava ke?
5. Xana vito ra xikolo xa Dududu ri thiywile hikokwalaho ka yini?
6. Xana vito ra xikolo xa Mavumbha ri hlamusela yini?
7. Hikokwalaho ka yini vito ra xikolo xa Tito Mboweni ri thiywile vito ra munhu loyi ke?
8. Xana i ntswini leswi susumeteke leswaku xikolo xa Muhlava xi thiywa vito leri ke?
9. Xana hi wihi nkoka wa mathyelo wa vito ra xikolo xa Hoveni ke?
10. Xana Nyantshiri swi vula yini? Hikokwalaho ka yini xin'wana xa swikolo swa ka Muhlava xi thiywile vito leri ke?
11. Xana i ncini lexi hlohloleleke mathyelo ma xikolo xa Marito ke?
12. Xana vito ra xikolo xa Mushoti ri thiywile hikokwalaho ka yini?
13. Xana i ncini lexi kuceteleke mathyelo ma xikolo xa Mbangwa ke?
14. Xana Nyantshiri swi vula yini, naswona hikokwalaho ka yini vito leri ri thiywile xikolo ke?
15. Xana vito ra xikolo xa Totwana ri thiywile hikokwalaho ka yini?
16. Xana xikolo xa Marito xi thiywile vito leri hikokwalaho ka yini ke?
17. Xana vito ra xikolo ra N'waxindzhele ri thiywile loko swi te yini ke?
18. Xana hikokwalaho ka yini Xikolo xa Jack Mashamba xi thiywile vito ra munhu loyi ke?
19. Xana Margareth i mani naswona i ncini lexi endlike leswaku vito ra yena ri thiywa xikolo ke?
20. Xana vito ra xikolo xa Banana ri thiywile loko swi sukela kwihhi?
21. Xana Nkowankowa swi vula yini, naswona nkoka wa vito leri mayelana na xikolo lexi ri thiyweke xona hi wihi?
22. Xana i ncini lexi kuceteleke mathyelo ma vito ra xikolo xa Mbhetana ke?
23. Xana hikokwalaho ka yini xikolo xa Ritavi xi thiywile vito ra nambu ke?

24. Xana i ncini lexi hlohloteleke mathyelo ma vito ra xikolo xa Zivuko ke?
25. Xana nkoka wa vito ra xikolo xa Ntwanano hi wihi?
26. Xana nkoka wa vito ra xikolo xa Ntwanano hi wihi ke?
27. Xana hikokwalaho ka yini xikolo xa Tingwazi xi thiywile vito leri ke?
28. Xana a swi lo yini ku kondza xikolo xa Ponani xi thyiwa vito leri ke?
29. Xana nkoka wa vito ra Timangeni hi wihi mayelana na xikolo lexi ri thyiweke xona ke?
30. Xana i ncini xi vangeke leswaku xikolo xa Allegraine xi nyikiwa vito leri ke?
31. Xana nkoka wa vito ra xikolo xa Petanenge hi wihi ke?